

Produktdatenblatt WS180-S30-SE

Wandhydrant mit formstabilem Schlauch zum Anschluss an Löschwasseranlage „nass“



Wandhydrant gemäß ÖNORM EN 671-1 bzw. TRVB 128, Aufputzschrank mit formbeständigem Druckschlauch zur Selbsthilfe.

WS180-S30-SE
Aufputz, 30m
Österreich

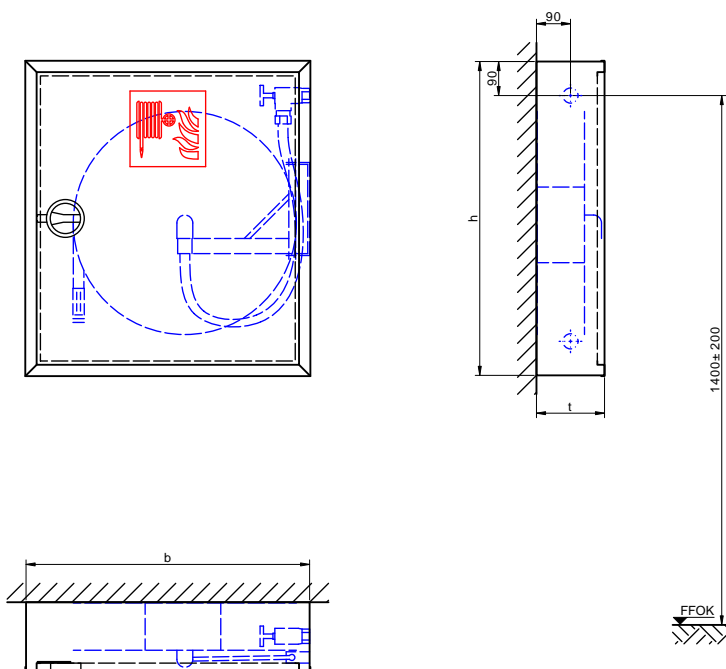

Modell	b	h	t
WS180-S30-SE	750	830	180

Technische Änderungen vorbehalten. Maße in mm. Abbildung 1:20. Ausschreibungstext umseitig.





Wandhydrant gemäß ÖNORM EN 671-1 bzw. TRVB 128

Aufputzschrank

Schrank

- **Wanne:** Stahlblech, Mindestmaterialstärke 1,25 mm, allseits gekantet und geschweißt, vier Montagebohrungen 11 mm in der Rückwand, je 5 cm von den Rändern
- **Türrahmen:** Stahlsonderprofil, Mindestmaterialstärke 2 mm, kaltgewalzt, verwindungsarm, mit dem Schrank verschweißt
- **Türe:** Stahlblech, Mindestmaterialstärke 1,25 mm, allseits gekantet, bündig im Rahmen liegend, angeschlagen mit Spezialscharnier, 180° öffnend
- **Türverschluss:** Multifunktionsdrehgriff
- **Korrosionsschutz:** Phosphatgrundierung rotbraun

Ausstattung

- 1 Schlauchanschlussventil gemäß DIN 14461-3 aus Messing, Eingang: R 1" AG, Abgang: R 1" AG, mit Rückflussverhinderer und Belüftungsventil als Sicherungskombination HD nach EN 1717
- 1 Selbsthilfe-Schlauchhaspel gemäß EN 671-1; CE-gekennzeichnet; RAL 3001 pulverbeschichtet; stabiler Tragarm, 90° ausschwenkbar, 180° drehbar; Verbindungsschlauch zum Anschlussventil mit eingebundenem Schlauchholländer 1" IG; 30 Meter formstabiler Druckschlauch, auf die Schlauchtrommel gewickelt, beidseitig eingebunden; stufenlos verstellbares Strahlrohr
- 1 Hinweisschild „Löschschlauch“ 200 x 200 mm gemäß ÖNORM EN ISO 7010 F002, selbstklebend
- 1 Hinweisschild „Bedienungsanleitung“ gemäß TRVB 128, selbstklebend
- 1 Hinweisschild „Kein Trinkwasser“ gemäß TRVB 128, selbstklebend

Abmessungen

b 750 x h 830 x t 180 mm

Fabrikat

BST

Modell

WS180-S30-SE (Beim Bestellen bitte die Wasseranschlusseite bekanntgeben.)

Liefernachweis

BST Brandschutztechnik GmbH, Gewerbepark 32, 6068 Mils, Österreich
Telefon +43-5223-414 11, Telefax +43-5223-464 11
E-Mail info@bst.at, WWW <http://www.bst.at/>



Produktdatenblatt WES180-S30-SE

Wandhydrant mit formstabilem Schlauch zum Anschluss an Löschwasseranlage „nass“



Wandhydrant gemäß ÖNORM EN 671-1 bzw. TRVB 128, Unterputzschrank mit formbeständigem Druckschlauch zur Selbsthilfe.

WES180-S30-SE
Unterputz, 30m
Österreich

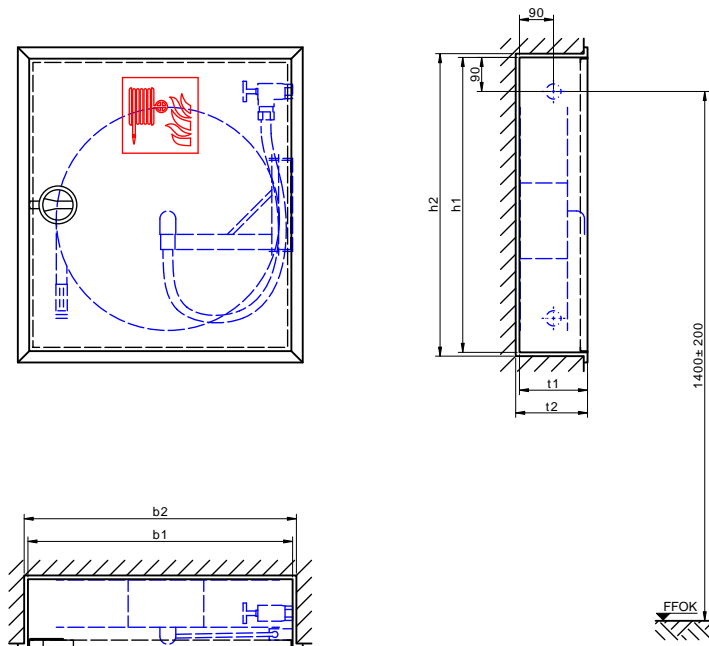

Modell	b1	h1	t1	b2	h2	t2
WES180-S30-SE	700	780	180	720	800	190

Technische Änderungen vorbehalten. Maße in mm. Abbildung 1:20. Ausschreibungstext umseitig.





Ausschreibungstext WES180-S30-SE

Wandhydrant mit formstabilem Schlauch
zum Anschluss an Löschwasseranlage „nass“

Wandhydrant gemäß ÖNORM EN 671-1 bzw. TRVB 128

Unterputzschrank

Schrank

- **Wanne:** Stahlblech, Mindestmaterialstärke 1,25 mm, allseits gekantet und geschweißt, vier Montagebohrungen 11 mm in der Rückwand, je 5 cm von den Rändern
- **Türrahmen:** Stahlsonderprofil, Mindestmaterialstärke 2 mm, kaltgewalzt, verwindungsarm, mit dem Schrank verschweißt, gleichzeitig als Putzleiste gefertigt
- **Türe:** Stahlblech, Mindestmaterialstärke 1,25 mm, allseits gekantet, bündig im Rahmen liegend, angeschlagen mit Spezialscharnier, 180° öffnend
- **Türverschluss:** Multifunktionsdrehgriff
- **Korrosionsschutz:** Phosphatgrundierung rotbraun

Ausstattung

- 1 Schlauchanschlussventil gemäß DIN 14461-3 aus Messing, Eingang: R 1" AG, Abgang: R 1" AG, mit Rückflussverhinderer und Belüftungsventil als Sicherungskombination HD nach EN 1717
- 1 Selbsthilfe-Schlauchhaspel gemäß EN 671-1; CE-gekennzeichnet; RAL 3001 pulverbeschichtet; stabiler Tragarm, 90° ausschwenkbar, 180° drehbar; Verbindungsschlauch zum Anschlussventil mit eingebundenem Schlauchholländer 1" IG; 30 Meter formstabiler Druckschlauch, auf die Schlauchtrommel gewickelt, beidseitig eingebunden; stufenlos verstellbares Strahlrohr
- 1 Hinweisschild „Löschschlauch“ 200 x 200 mm gemäß ÖNORM EN ISO 7010 F002, selbstklebend
- 1 Hinweisschild „Bedienungsanleitung“ gemäß TRVB 128, selbstklebend
- 1 Hinweisschild „Kein Trinkwasser“ gemäß TRVB 128, selbstklebend

Abmessungen

b 700 x h 780 x t 180 mm

Nischenmaße

b 720 x h 800 x t 190 mm

Fabrikat

BST

Modell

WES180-S30-SE (Beim Bestellen bitte die Wasseranschlusseite bekanntgeben.)

Liefernachweis

BST Brandschutztechnik GmbH, Gewerbepark 32, 6068 Mils, Österreich
Telefon +43-5223-414 11, Telefax +43-5223-464 11
E-Mail info@bst.at, WWW <http://www.bst.at/>



Produktdatenblatt WS220-S30-SE

Wandhydrant mit formstabilem Schlauch
zum Anschluss an Löschwasseranlage „nass“



Wandhydrant gemäß ÖNORM EN 671-1 bzw. TRVB 128, Aufputzschrank mit formbeständigem Druckschlauch zur Selbsthilfe.

WS220-S30-SE
Aufputz, 30m
Österreich

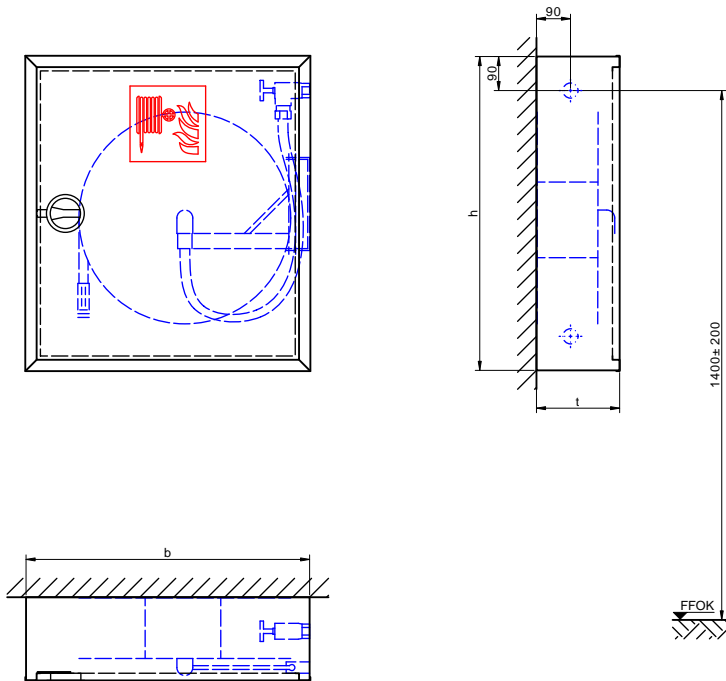

Modell	b	h	t
WS220-S30-SE	750	830	220

Technische Änderungen vorbehalten. Maße in mm. Abbildung 1:20. Ausschreibungstext umseitig.





Wandhydrant gemäß ÖNORM EN 671-1 bzw. TRVB 128

Aufputzschrank

Schrank

- **Wanne:** Stahlblech, Mindestmaterialstärke 1,25 mm, allseits gekantet und geschweißt, vier Montagebohrungen 11 mm in der Rückwand, je 5 cm von den Rändern
- **Türrahmen:** Stahlsonderprofil, Mindestmaterialstärke 2 mm, kaltgewalzt, verwindungsarm, mit dem Schrank verschweißt
- **Türe:** Stahlblech, Mindestmaterialstärke 1,25 mm, allseits gekantet, bündig im Rahmen liegend, angeschlagen mit Spezialscharnier, 180° öffnend
- **Türverschluss:** Multifunktionsdrehgriff
- **Korrosionsschutz:** Phosphatgrundierung rotbraun

Ausstattung

- 1 Schlauchanschlussventil gemäß DIN 14461-3 aus Messing, Eingang: R 1" AG, Abgang: R 1" AG, mit Rückflussverhinderer und Belüftungsventil als Sicherungskombination HD nach EN 1717
- 1 Selbsthilfe-Schlauchhaspel gemäß EN 671-1; CE-gekennzeichnet; RAL 3001 pulverbeschichtet; stabiler Tragarm, 90° ausschwenkbar, 180° drehbar; Verbindungsschlauch zum Anschlussventil mit eingebundenem Schlauchholländer 1" IG; 30 Meter formstabiler Druckschlauch, auf die Schlauchtrommel gewickelt, beidseitig eingebunden; stufenlos verstellbares Strahlrohr
- 1 Hinweisschild „Löschschlauch“ 200 x 200 mm gemäß ÖNORM EN ISO 7010 F002, selbstklebend
- 1 Hinweisschild „Bedienungsanleitung“ gemäß TRVB 128, selbstklebend
- 1 Hinweisschild „Kein Trinkwasser“ gemäß TRVB 128, selbstklebend

Abmessungen

b 750 x h 830 x t 220 mm

Fabrikat

BST

Modell

WS220-S30-SE (Beim Bestellen bitte die Wasseranschlusseite bekanntgeben.)

Liefernachweis

BST Brandschutztechnik GmbH, Gewerbepark 32, 6068 Mils, Österreich
Telefon +43-5223-414 11, Telefax +43-5223-464 11
E-Mail info@bst.at, WWW <http://www.bst.at/>



Produktdatenblatt WES220-S30-SE

Wandhydrant mit formstabilem Schlauch
zum Anschluss an Löschwasseranlage „nass“



Wandhydrant gemäß ÖNORM EN 671-1 bzw. TRVB 128, Unterputzschrank mit formbeständigem Druckschlauch zur Selbsthilfe.

WES220-S30-SE
Unterputz, 30m
Österreich

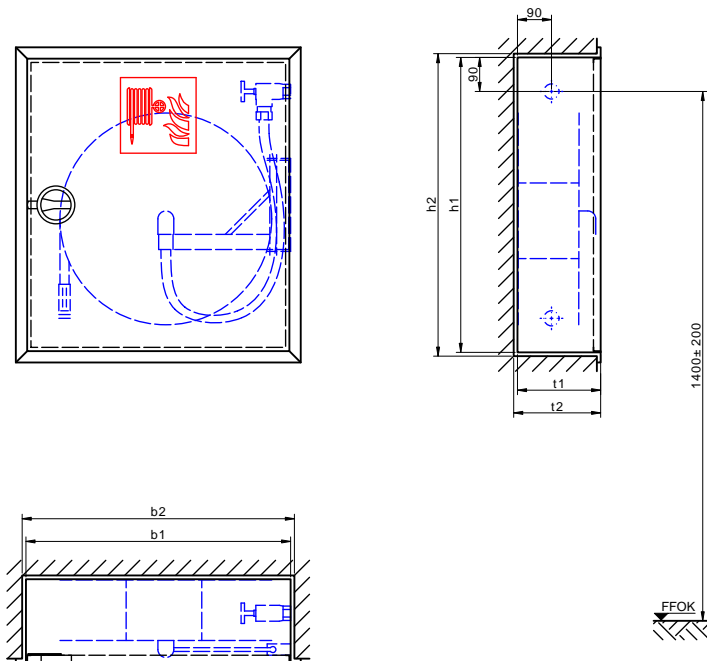

Modell	b1	h1	t1	b2	h2	t2
WES220-S30-SE	700	780	220	720	800	230

Technische Änderungen vorbehalten. Maße in mm. Abbildung 1:20. Ausschreibungstext umseitig.





Ausschreibungstext WES220-S30-SE

Wandhydrant mit formstabilem Schlauch
zum Anschluss an Löschwasseranlage „nass“

Wandhydrant gemäß ÖNORM EN 671-1 bzw. TRVB 128

Unterputzschrank

Schrank

- **Wanne:** Stahlblech, Mindestmaterialstärke 1,25 mm, allseits gekantet und geschweißt, vier Montagebohrungen 11 mm in der Rückwand, je 5 cm von den Rändern
- **Türrahmen:** Stahlsonderprofil, Mindestmaterialstärke 2 mm, kaltgewalzt, verwindungsarm, mit dem Schrank verschweißt, gleichzeitig als Putzleiste gefertigt
- **Türe:** Stahlblech, Mindestmaterialstärke 1,25 mm, allseits gekantet, bündig im Rahmen liegend, angeschlagen mit Spezialscharnier, 180° öffnend
- **Türverschluss:** Multifunktionsdrehgriff
- **Korrosionsschutz:** Phosphatgrundierung rotbraun

Ausstattung

- 1 Schlauchanschlussventil gemäß DIN 14461-3 aus Messing, Eingang: R 1" AG, Abgang: R 1" AG, mit Rückflussverhinderer und Belüftungsventil als Sicherungskombination HD nach EN 1717
- 1 Selbsthilfe-Schlauchhaspel gemäß EN 671-1; CE-gekennzeichnet; RAL 3001 pulverbeschichtet; stabiler Tragarm, 90° ausschwenkbar, 180° drehbar; Verbindungsschlauch zum Anschlussventil mit eingebundenem Schlauchholländer 1" IG; 30 Meter formstabiler Druckschlauch, auf die Schlauchtrommel gewickelt, beidseitig eingebunden; stufenlos verstellbares Strahlrohr
- 1 Hinweisschild „Löschschlauch“ 200 x 200 mm gemäß ÖNORM EN ISO 7010 F002, selbstklebend
- 1 Hinweisschild „Bedienungsanleitung“ gemäß TRVB 128, selbstklebend
- 1 Hinweisschild „Kein Trinkwasser“ gemäß TRVB 128, selbstklebend

Abmessungen

b 700 x h 780 x t 220 mm

Nischenmaße

b 720 x h 800 x t 230 mm

Fabrikat

BST

Modell

WES220-S30-SE (Beim Bestellen bitte die Wasseranschlusseite bekanntgeben.)

Liefernachweis

BST Brandschutztechnik GmbH, Gewerbepark 32, 6068 Mils, Österreich
Telefon +43-5223-414 11, Telefax +43-5223-464 11
E-Mail info@bst.at, WWW <http://www.bst.at/>



Produktdatenblatt WS180-MF-S30-SE

Wandhydrant mit formstabilem Schlauch
zum Anschluss an Löschwasseranlage „nass“



Wandhydrant gemäß ÖNORM EN 671-1 bzw. TRVB 128, Aufputzschrank mit formbeständigem Druckschlauch zur Selbsthilfe.

WS180-MF-S30-SE
Aufputz, 30m
Österreich

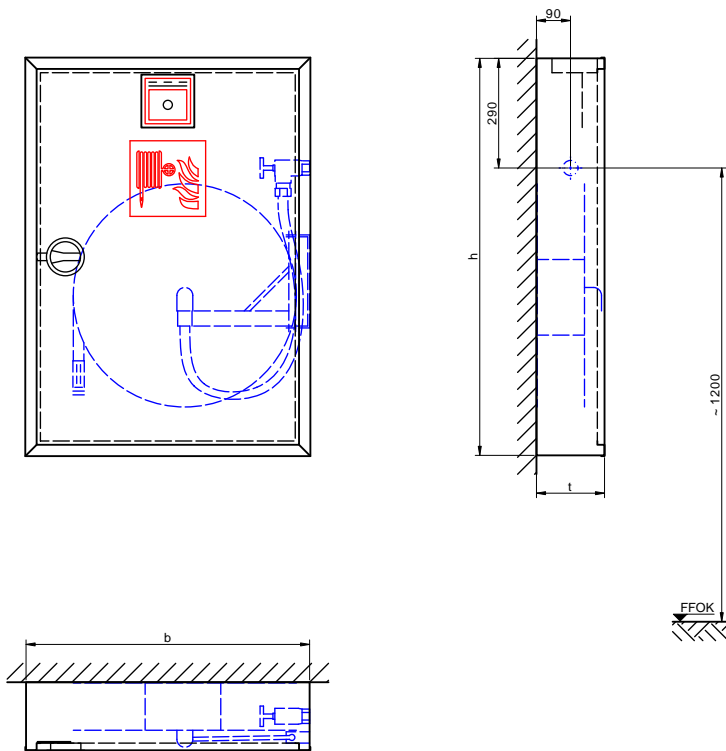

Modell	b	h	t
WS180-MF-S30-SE	750	1050	180

Technische Änderungen vorbehalten. Maße in mm. Abbildung 1:20. Ausschreibungstext umseitig.





Ausschreibungstext WS180-MF-S30-SE

Wandhydrant mit formstabilem Schlauch
zum Anschluss an Löschwasseranlage „nass“

Wandhydrant gemäß ÖNORM EN 671-1 bzw. TRVB 128

Aufputzschrank, eingebaute Konsole und Türausschnitt für Handfeuermelder

Schrank

- **Wanne:** Stahlblech, Mindestmaterialstärke 1,25 mm, allseits gekantet und geschweißt, vier Montagebohrungen 11 mm in der Rückwand, je 5 cm von den Rändern
- **Türrahmen:** Stahlsonderprofil, Mindestmaterialstärke 2 mm, kaltgewalzt, verwindungsarm, mit dem Schrank verschweißt
- **Türe:** Stahlblech, Mindestmaterialstärke 1,25 mm, allseits gekantet, bündig im Rahmen liegend, angeschlagen mit Spezialscharnier, 180° öffnend
- **Türverschluss:** Multifunktionsdrehgriff
- **Korrosionsschutz:** Phosphatgrundierung rotbraun

Ausstattung

- 1 Schlauchanschlussventil gemäß DIN 14461-3 aus Messing, Eingang: R 1" AG, Abgang: R 1" AG, mit Rückflussverhinderer und Belüftungsventil als Sicherungskombination HD nach EN 1717
- 1 Selbsthilfe-Schlauchhaspel gemäß EN 671-1; CE-gekennzeichnet; RAL 3001 pulverbeschichtet; stabiler Tragarm, 90° ausschwenkbar, 180° drehbar; Verbindungsschlauch zum Anschlussventil mit eingebundenem Schlauchholländer 1" IG; 30 Meter formstabiler Druckschlauch, auf die Schlauchtrommel gewickelt, beidseitig eingebunden; stufenlos verstellbares Strahlrohr
- 1 Hinweisschild „Löschschlauch“ 200 x 200 mm gemäß ÖNORM EN ISO 7010 F002, selbstklebend
- 1 Hinweisschild „Bedienungsanleitung“ gemäß TRVB 128, selbstklebend
- 1 Hinweisschild „Kein Trinkwasser“ gemäß TRVB 128, selbstklebend

Abmessungen

b 750 x h 1050 x t 180 mm

Fabrikat

BST

Modell

WS180-MF-S30-SE (Beim Bestellen bitte die Wasseranschlusseite bekanntgeben.)

Liefernachweis

BST Brandschutztechnik GmbH, Gewerbepark 32, 6068 Mils, Österreich
Telefon +43-5223-414 11, Telefax +43-5223-464 11
E-Mail info@bst.at, WWW <http://www.bst.at/>



Produktdatenblatt WES180-MF-S30-SE

Wandhydrant mit formstabilem Schlauch
zum Anschluss an Löschwasseranlage „nass“



Wandhydrant gemäß ÖNORM EN 671-1 bzw. TRVB 128, Unterputzschrank mit formbeständigem Druckschlauch zur Selbsthilfe.

WES180-MF-S30-SE
Unterputz, 30m
Österreich

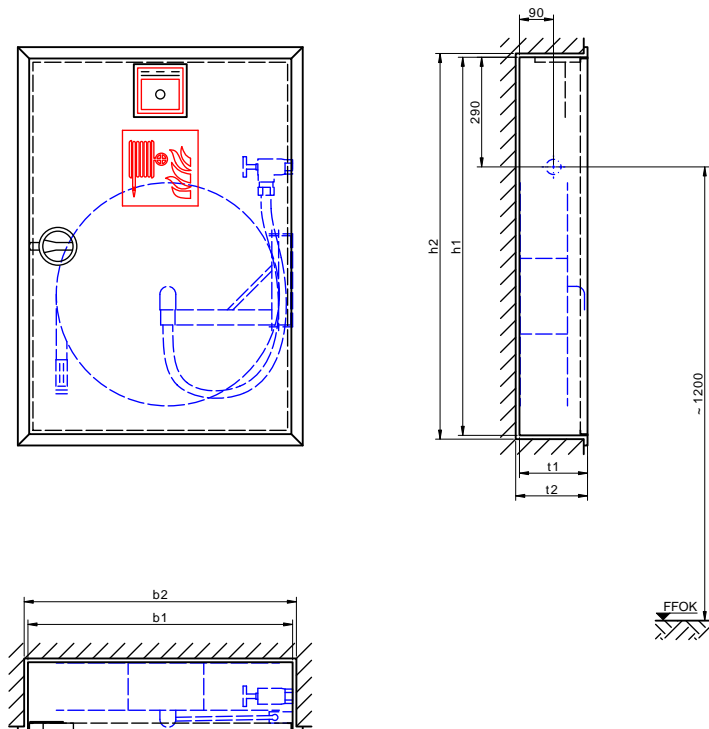

Modell	b1	h1	t1	b2	h2	t2
WES180-MF-S30-SE	700	1000	180	720	1020	190

Technische Änderungen vorbehalten. Maße in mm. Abbildung 1:20. Ausschreibungstext umseitig.





Ausschreibungstext WES180-MF-S30-SE

Wandhydrant mit formstabilem Schlauch
zum Anschluss an Löschwasseranlage „nass“

Wandhydrant gemäß ÖNORM EN 671-1 bzw. TRVB 128

Unterputzschrank, eingebaute Konsole und Türausschnitt für Handfeuermelder

Schrank

- **Wanne:** Stahlblech, Mindestmaterialstärke 1,25 mm, allseits gekantet und geschweißt, vier Montagebohrungen 11 mm in der Rückwand, je 5 cm von den Rändern
- **Türrahmen:** Stahlsonderprofil, Mindestmaterialstärke 2 mm, kaltgewalzt, verwindungsarm, mit dem Schrank verschweißt, gleichzeitig als Putzleiste gefertigt
- **Türe:** Stahlblech, Mindestmaterialstärke 1,25 mm, allseits gekantet, bündig im Rahmen liegend, angeschlagen mit Spezialscharnier, 180° öffnend
- **Türverschluss:** Multifunktionsdrehgriff
- **Korrosionsschutz:** Phosphatgrundierung rotbraun

Ausstattung

- 1 Schlauchanschlussventil gemäß DIN 14461-3 aus Messing, Eingang: R 1" AG, Abgang: R 1" AG, mit Rückflussverhinderer und Belüftungsventil als Sicherungskombination HD nach EN 1717
- 1 Selbsthilfe-Schlauchhaspel gemäß EN 671-1; CE-gekennzeichnet; RAL 3001 pulverbeschichtet; stabiler Tragarm, 90° ausschwenkbar, 180° drehbar; Verbindungsschlauch zum Anschlussventil mit eingebundenem Schlauchholländer 1" IG; 30 Meter formstabiler Druckschlauch, auf die Schlauchtrommel gewickelt, beidseitig eingebunden; stufenlos verstellbares Strahlrohr
- 1 Hinweisschild „Löschschlauch“ 200 x 200 mm gemäß ÖNORM EN ISO 7010 F002, selbstklebend
- 1 Hinweisschild „Bedienungsanleitung“ gemäß TRVB 128, selbstklebend
- 1 Hinweisschild „Kein Trinkwasser“ gemäß TRVB 128, selbstklebend

Abmessungen

b 700 x h 1000 x t 180 mm

Nischenmaße

b 720 x h 1020 x t 190 mm

Fabrikat

BST

Modell

WES180-MF-S30-SE (Beim Bestellen bitte die Wasseranschlussseite bekanntgeben.)

Liefernachweis

BST Brandschutztechnik GmbH, Gewerbepark 32, 6068 Mils, Österreich
Telefon +43-5223-414 11, Telefax +43-5223-464 11
E-Mail info@bst.at, WWW <http://www.bst.at/>



Produktdatenblatt WS220-MF-S30-SE

Wandhydrant mit formstabilem Schlauch
zum Anschluss an Löschwasseranlage „nass“



Wandhydrant gemäß ÖNORM EN 671-1 bzw. TRVB 128, Aufputzschrank mit formbeständigem Druckschlauch zur Selbsthilfe.

WS220-MF-S30-SE
Aufputz, 30m
Österreich

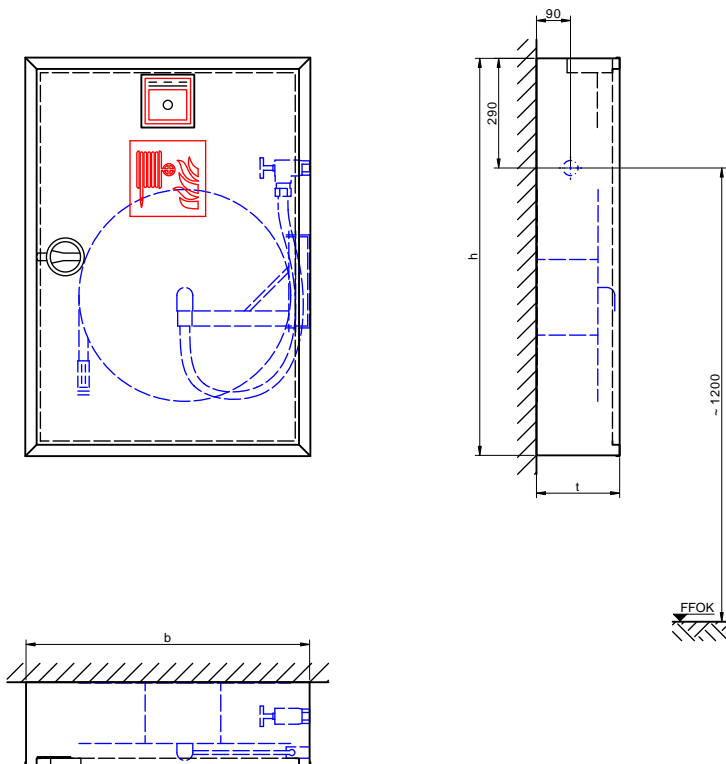

Modell	b	h	t
WS220-MF-S30-SE	750	1050	220

Technische Änderungen vorbehalten. Maße in mm. Abbildung 1:20. Ausschreibungstext umseitig.





Ausschreibungstext WS220-MF-S30-SE

Wandhydrant mit formstabilem Schlauch
zum Anschluss an Löschwasseranlage „nass“

Wandhydrant gemäß ÖNORM EN 671-1 bzw. TRVB 128

Aufputzschrank, eingebaute Konsole und Türausschnitt für Handfeuermelder

Schrank

- **Wanne:** Stahlblech, Mindestmaterialstärke 1,25 mm, allseits gekantet und geschweißt, vier Montagebohrungen 11 mm in der Rückwand, je 5 cm von den Rändern
- **Türrahmen:** Stahlsonderprofil, Mindestmaterialstärke 2 mm, kaltgewalzt, verwindungsarm, mit dem Schrank verschweißt
- **Türe:** Stahlblech, Mindestmaterialstärke 1,25 mm, allseits gekantet, bündig im Rahmen liegend, angeschlagen mit Spezialscharnier, 180° öffnend
- **Türverschluss:** Multifunktionsdrehgriff
- **Korrosionsschutz:** Phosphatgrundierung rotbraun

Ausstattung

- 1 Schlauchanschlussventil gemäß DIN 14461-3 aus Messing, Eingang: R 1" AG, Abgang: R 1" AG, mit Rückflussverhinderer und Belüftungsventil als Sicherungskombination HD nach EN 1717
- 1 Selbsthilfe-Schlauchhaspel gemäß EN 671-1; CE-gekennzeichnet; RAL 3001 pulverbeschichtet; stabiler Tragarm, 90° ausschwenkbar, 180° drehbar; Verbindungsschlauch zum Anschlussventil mit eingebundenem Schlauchholländer 1" IG; 30 Meter formstabiler Druckschlauch, auf die Schlauchtrommel gewickelt, beidseitig eingebunden; stufenlos verstellbares Strahlrohr
- 1 Hinweisschild „Löschschlauch“ 200 x 200 mm gemäß ÖNORM EN ISO 7010 F002, selbstklebend
- 1 Hinweisschild „Bedienungsanleitung“ gemäß TRVB 128, selbstklebend
- 1 Hinweisschild „Kein Trinkwasser“ gemäß TRVB 128, selbstklebend

Abmessungen

b 750 x h 1050 x t 220 mm

Fabrikat

BST

Modell

WS220-MF-S30-SE (Beim Bestellen bitte die Wasseranschlusseite bekanntgeben.)

Liefernachweis

BST Brandschutztechnik GmbH, Gewerbepark 32, 6068 Mils, Österreich
Telefon +43-5223-414 11, Telefax +43-5223-464 11
E-Mail info@bst.at, WWW <http://www.bst.at/>



Produktdatenblatt WES220-MF-S30-SE

Wandhydrant mit formstabilem Schlauch
zum Anschluss an Löschwasseranlage „nass“



Wandhydrant gemäß ÖNORM EN 671-1 bzw. TRVB 128, Unterputzschrank mit formbeständigem Druckschlauch zur Selbsthilfe.

WES220-MF-S30-SE
Unterputz, 30m
Österreich

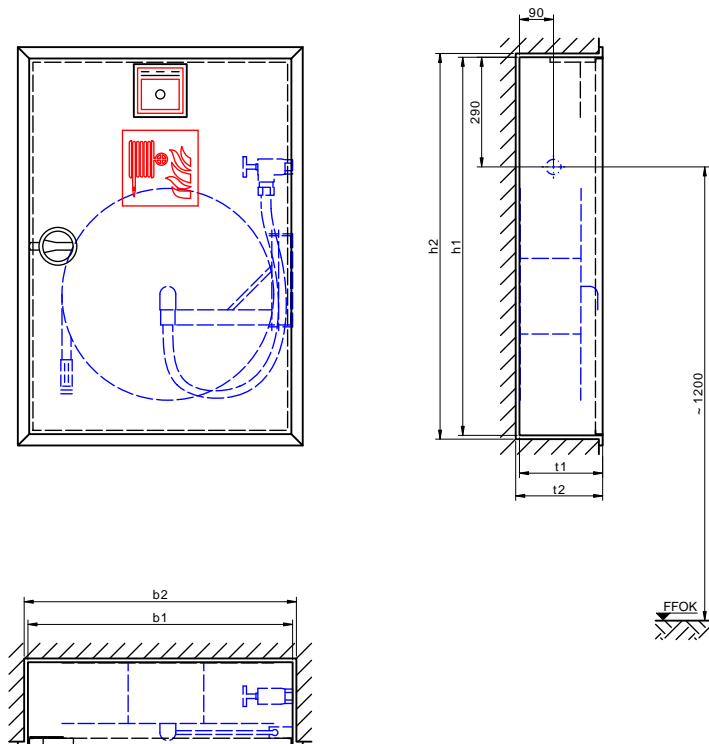

Modell	b1	h1	t1	b2	h2	t2
WES220-MF-S30-SE	700	1000	220	720	1020	230

Technische Änderungen vorbehalten. Maße in mm. Abbildung 1:20. Ausschreibungstext umseitig.





Ausschreibungstext WES220-MF-S30-SE

Wandhydrant mit formstabilem Schlauch
zum Anschluss an Löschwasseranlage „nass“

Wandhydrant gemäß ÖNORM EN 671-1 bzw. TRVB 128

Unterputzschrank, eingebaute Konsole und Türausschnitt für Handfeuermelder

Schrank

- **Wanne:** Stahlblech, Mindestmaterialstärke 1,25 mm, allseits gekantet und geschweißt, vier Montagebohrungen 11 mm in der Rückwand, je 5 cm von den Rändern
- **Türrahmen:** Stahlsonderprofil, Mindestmaterialstärke 2 mm, kaltgewalzt, verwindungsarm, mit dem Schrank verschweißt, gleichzeitig als Putzleiste gefertigt
- **Türe:** Stahlblech, Mindestmaterialstärke 1,25 mm, allseits gekantet, bündig im Rahmen liegend, angeschlagen mit Spezialscharnier, 180° öffnend
- **Türverschluss:** Multifunktionsdrehgriff
- **Korrosionsschutz:** Phosphatgrundierung rotbraun

Ausstattung

- 1 Schlauchanschlussventil gemäß DIN 14461-3 aus Messing, Eingang: R 1" AG, Abgang: R 1" AG, mit Rückflussverhinderer und Belüftungsventil als Sicherungskombination HD nach EN 1717
- 1 Selbsthilfe-Schlauchhaspel gemäß EN 671-1; CE-gekennzeichnet; RAL 3001 pulverbeschichtet; stabiler Tragarm, 90° ausschwenkbar, 180° drehbar; Verbindungsschlauch zum Anschlussventil mit eingebundenem Schlauchholländer 1" IG; 30 Meter formstabiler Druckschlauch, auf die Schlauchtrommel gewickelt, beidseitig eingebunden; stufenlos verstellbares Strahlrohr
- 1 Hinweisschild „Löschschlauch“ 200 x 200 mm gemäß ÖNORM EN ISO 7010 F002, selbstklebend
- 1 Hinweisschild „Bedienungsanleitung“ gemäß TRVB 128, selbstklebend
- 1 Hinweisschild „Kein Trinkwasser“ gemäß TRVB 128, selbstklebend

Abmessungen

b 700 x h 1000 x t 220 mm

Nischenmaße

b 720 x h 1020 x t 230 mm

Fabrikat

BST

Modell

WES220-MF-S30-SE (Beim Bestellen bitte die Wasseranschlusseite bekanntgeben.)

Liefernachweis

BST Brandschutztechnik GmbH, Gewerbepark 32, 6068 Mils, Österreich
Telefon +43-5223-414 11, Telefax +43-5223-464 11
E-Mail info@bst.at, WWW <http://www.bst.at/>



Produktdatenblatt SK180-S30-SE

Wandhydrant mit formstabilem Schlauch
zum Anschluss an Löschwasseranlage „nass“



Wandhydrant gemäß ÖNORM EN 671-1 bzw. TRVB 128, Aufputzschrank mit formbeständigem Druckschlauch zur Selbsthilfe.

SK180-S30-SE
Aufputz, 30m 6kg
Österreich

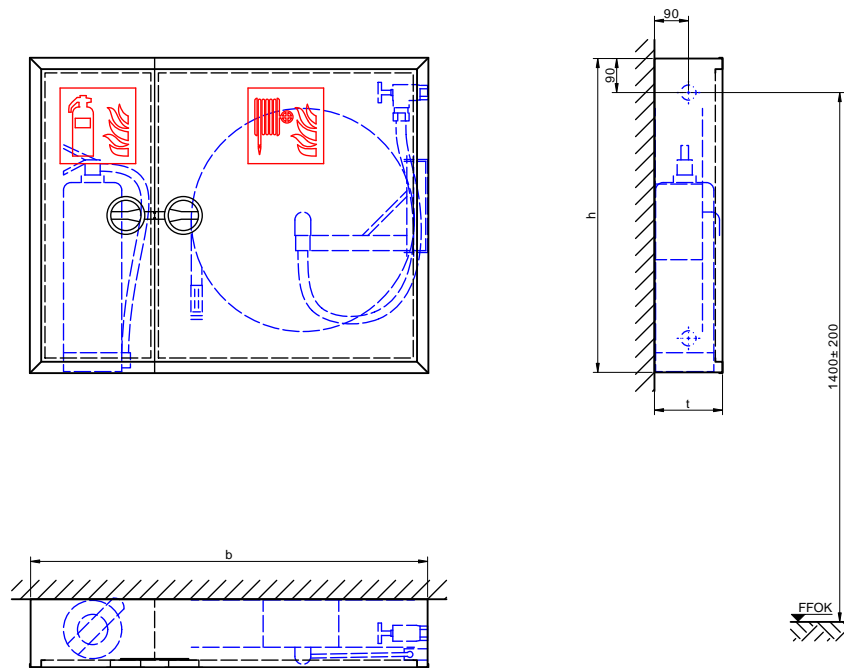

Modell	b	h	t
SK180-S30-SE	1050	830	180

Technische Änderungen vorbehalten. Maße in mm. Abbildung 1:20. Ausschreibungstext umseitig.



Wandhydrant gemäß ÖNORM EN 671-1 bzw. TRVB 128

Aufputzschrank, abgeschottetes Fach seitlich zum Einstellen eines Handfeuerlöschers

Schrank

- **Wanne:** Stahlblech, Mindestmaterialstärke 1,25 mm, allseits gekantet und geschweißt, vier Montagebohrungen 11 mm in der Rückwand, je 5 cm von den Rändern
- **Türrahmen:** Stahlsonderprofil, Mindestmaterialstärke 2 mm, kaltgewalzt, verwindungsarm, mit dem Schrank verschweißt
- **Türen:** Stahlblech, Mindestmaterialstärke 1,25 mm, allseits gekantet, bündig im Rahmen liegend, angeschlagen mit Spezialscharnieren, 180° öffnend
- **Türverschlüsse:** Multifunktionsdrehgriffe
- **Korrosionsschutz:** Phosphatgrundierung rotbraun

Ausstattung

- 1 Schlauchanschlussventil gemäß DIN 14461-3 aus Messing, Eingang: R 1" AG, Abgang: R 1" AG, mit Rückflussverhinderer und Belüftungsventil als Sicherungskombination HD nach EN 1717
- 1 Selbsthilfe-Schlauchhaspel gemäß EN 671-1; CE-gekennzeichnet; RAL 3001 pulverbeschichtet; stabiler Tragarm, 90° ausschwenkbar, 180° drehbar; Verbindungsschlauch zum Anschlussventil mit eingebundenem Schlauchholländer 1" IG; 30 Meter formstabiler Druckschlauch, auf die Schlauchtrommel gewickelt, beidseitig eingebunden; stufenlos verstellbares Strahlrohr
- 1 Hinweisschild „Löschschlauch“ 200 x 200 mm gemäß ÖNORM EN ISO 7010 F002, selbstklebend
- 1 Hinweisschild „Feuerlöscher“ 200 x 200 mm gemäß ÖNORM EN ISO 7010 F001, selbstklebend
- 1 Hinweisschild „Bedienungsanleitung“ gemäß TRVB 128, selbstklebend
- 1 Hinweisschild „Kein Trinkwasser“ gemäß TRVB 128, selbstklebend
- 1 Feuerlöscher ÖNORM EN 3, bis 6 kg Inhalt

Abmessungen

b 1050 x h 830 x t 180 mm

Fabrikat

BST

Modell

SK180-S30-SE (Beim Bestellen bitte die Wasseranschlusseite bekanntgeben.)

Liefernachweis

BST Brandschutztechnik GmbH, Gewerbepark 32, 6068 Mils, Österreich
Telefon +43-5223-414 11, Telefax +43-5223-464 11
E-Mail info@bst.at, WWW <http://www.bst.at/>



Produktdatenblatt SEK180-S30-SE

Wandhydrant mit formstabilem Schlauch
zum Anschluss an Löschwasseranlage „nass“



Wandhydrant gemäß ÖNORM EN 671-1 bzw. TRVB 128, Unterputzschrank mit formbeständigem Druckschlauch zur Selbsthilfe.

SEK180-S30-SE
Unterputz, 30m 6kg
Österreich

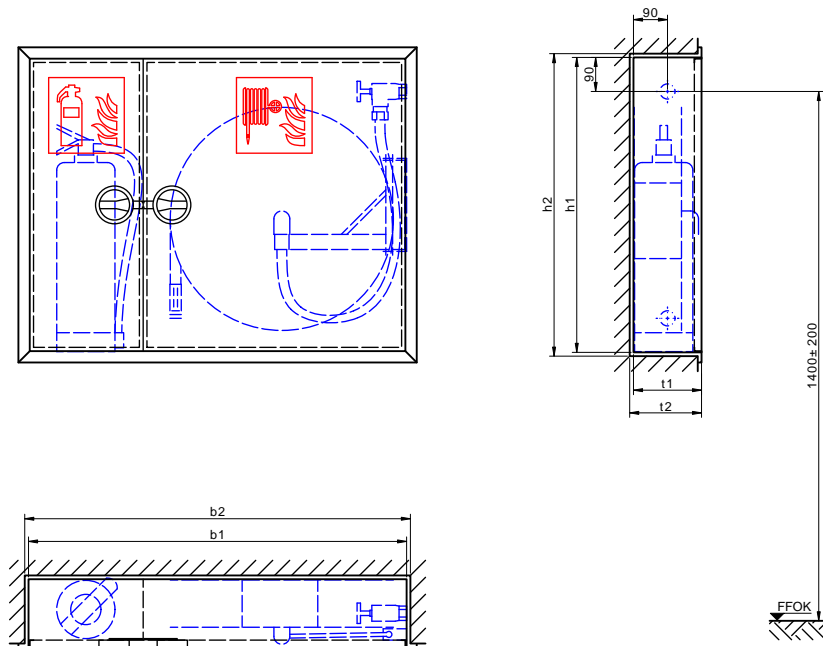

Modell	b1	h1	t1	b2	h2	t2
SEK180-S30-SE	1000	780	180	1020	800	190

Technische Änderungen vorbehalten. Maße in mm. Abbildung 1:20. Ausschreibungstext umseitig.





Ausschreibungstext SEK180-S30-SE

Wandhydrant mit formstabilem Schlauch zum Anschluss an Löschwasseranlage „nass“

Wandhydrant gemäß ÖNORM EN 671-1 bzw. TRVB 128

Unterputzschrank, abgeschottetes Fach seitlich zum Einstellen eines Handfeuerlöschers

Schrank

- **Wanne:** Stahlblech, Mindestmaterialstärke 1,25 mm, allseits gekantet und geschweißt, vier Montagebohrungen 11 mm in der Rückwand, je 5 cm von den Rändern
- **Türrahmen:** Stahlsonderprofil, Mindestmaterialstärke 2 mm, kaltgewalzt, verwindungsarm, mit dem Schrank verschweißt, gleichzeitig als Putzleiste gefertigt
- **Türen:** Stahlblech, Mindestmaterialstärke 1,25 mm, allseits gekantet, bündig im Rahmen liegend, angeschlagen mit Spezialscharnieren, 180° öffnend
- **Türverschlüsse:** Multifunktionsdrehgriffe
- **Korrosionsschutz:** Phosphatgrundierung rotbraun

Ausstattung

- 1 Schlauchanschlussventil gemäß DIN 14461-3 aus Messing, Eingang: R 1" AG, Abgang: R 1" AG, mit Rückflussverhinderer und Belüftungsventil als Sicherungskombination HD nach EN 1717
- 1 Selbsthilfe-Schlauchhaspel gemäß EN 671-1; CE-gekennzeichnet; RAL 3001 pulverbeschichtet; stabiler Tragarm, 90° ausschwenkbar, 180° drehbar; Verbindungsschlauch zum Anschlussventil mit eingebundenem Schlauchholländer 1" IG; 30 Meter formstabiler Druckschlauch, auf die Schlauchtrommel gewickelt, beidseitig eingebunden; stufenlos verstellbares Strahlrohr
- 1 Hinweisschild „Löschschlauch“ 200 x 200 mm gemäß ÖNORM EN ISO 7010 F002, selbstklebend
- 1 Hinweisschild „Feuerlöscher“ 200 x 200 mm gemäß ÖNORM EN ISO 7010 F001, selbstklebend
- 1 Hinweisschild „Bedienungsanleitung“ gemäß TRVB 128, selbstklebend
- 1 Hinweisschild „Kein Trinkwasser“ gemäß TRVB 128, selbstklebend
- 1 Feuerlöscher ÖNORM EN 3, bis 6 kg Inhalt

Abmessungen

b 1000 x h 780 x t 180 mm

Nischenmaße

b 1020 x h 800 x t 190 mm

Fabrikat

BST

Modell

SEK180-S30-SE (Beim Bestellen bitte die Wasseranschlusseite bekanntgeben.)

Liefernachweis

BST Brandschutztechnik GmbH, Gewerbepark 32, 6068 Mils, Österreich
Telefon +43-5223-414 11, Telefax +43-5223-464 11
E-Mail info@bst.at, WWW <http://www.bst.at/>



Produktdatenblatt SK220-S30-SE

Wandhydrant mit formstabilem Schlauch
zum Anschluss an Löschwasseranlage „nass“



Wandhydrant gemäß ÖNORM EN 671-1 bzw. TRVB 128, Aufputzschrank mit formbeständigem Druckschlauch zur Selbsthilfe.

SK220-S30-SE
Aufputz, 30m 12kg
Österreich

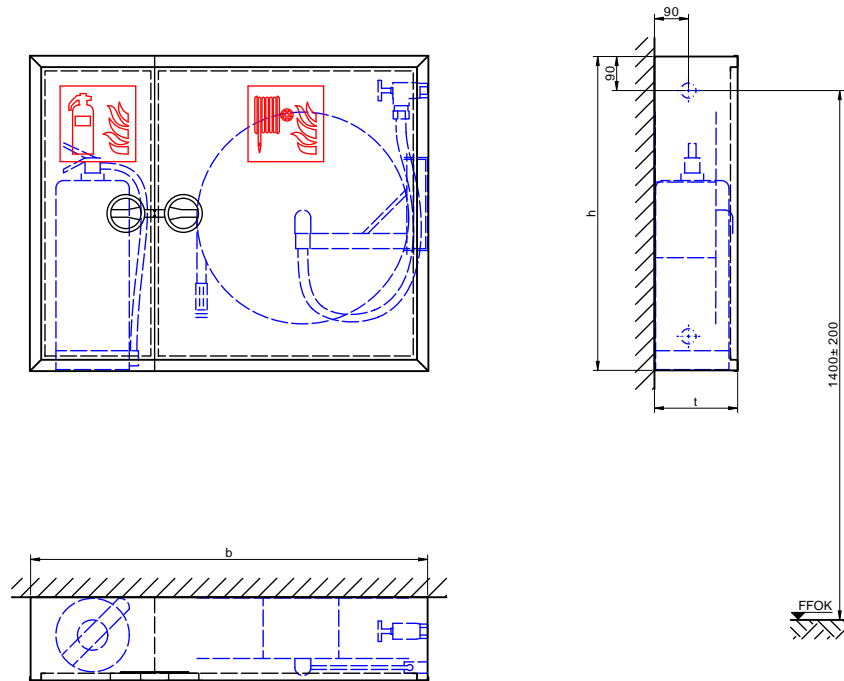

Modell	b	h	t
SK220-S30-SE	1050	830	220

Technische Änderungen vorbehalten. Maße in mm. Abbildung 1:20. Ausschreibungstext umseitig.



Wandhydrant gemäß ÖNORM EN 671-1 bzw. TRVB 128

Aufputzschrank, abgeschottetes Fach seitlich zum Einstellen eines Handfeuerlöschers

Schrank

- **Wanne:** Stahlblech, Mindestmaterialstärke 1,25 mm, allseits gekantet und geschweißt, vier Montagebohrungen 11 mm in der Rückwand, je 5 cm von den Rändern
- **Türrahmen:** Stahlsonderprofil, Mindestmaterialstärke 2 mm, kaltgewalzt, verwindungsarm, mit dem Schrank verschweißt
- **Türen:** Stahlblech, Mindestmaterialstärke 1,25 mm, allseits gekantet, bündig im Rahmen liegend, angeschlagen mit Spezialscharnieren, 180° öffnend
- **Türverschlüsse:** Multifunktionsdrehgriffe
- **Korrosionsschutz:** Phosphatgrundierung rotbraun

Ausstattung

- 1 Schlauchanschlussventil gemäß DIN 14461-3 aus Messing, Eingang: R 1" AG, Abgang: R 1" AG, mit Rückflussverhinderer und Belüftungsventil als Sicherungskombination HD nach EN 1717
- 1 Selbsthilfe-Schlauchhaspel gemäß EN 671-1; CE-gekennzeichnet; RAL 3001 pulverbeschichtet; stabiler Tragarm, 90° ausschwenkbar, 180° drehbar; Verbindungsschlauch zum Anschlussventil mit eingebundenem Schlauchholländer 1" IG; 30 Meter formstabiler Druckschlauch, auf die Schlauchtrommel gewickelt, beidseitig eingebunden; stufenlos verstellbares Strahlrohr
- 1 Hinweisschild „Löschschlauch“ 200 x 200 mm gemäß ÖNORM EN ISO 7010 F002, selbstklebend
- 1 Hinweisschild „Feuerlöscher“ 200 x 200 mm gemäß ÖNORM EN ISO 7010 F001, selbstklebend
- 1 Hinweisschild „Bedienungsanleitung“ gemäß TRVB 128, selbstklebend
- 1 Hinweisschild „Kein Trinkwasser“ gemäß TRVB 128, selbstklebend
- 1 Feuerlöscher ÖNORM EN 3, bis 12 kg Inhalt

Abmessungen

b 1050 x h 830 x t 220 mm

Fabrikat

BST

Modell

SK220-S30-SE (Beim Bestellen bitte die Wasseranschlusseite bekanntgeben.)

Liefernachweis

BST Brandschutztechnik GmbH, Gewerbepark 32, 6068 Mils, Österreich
Telefon +43-5223-414 11, Telefax +43-5223-464 11
E-Mail info@bst.at, WWW <http://www.bst.at/>



Produktdatenblatt SEK220-S30-SE

Wandhydrant mit formstabilem Schlauch
zum Anschluss an Löschwasseranlage „nass“



Wandhydrant gemäß ÖNORM EN 671-1 bzw. TRVB 128, Unterputzschrank mit formbeständigem Druckschlauch zur Selbsthilfe.

SEK220-S30-SE
Unterputz, 30m 12kg
Österreich

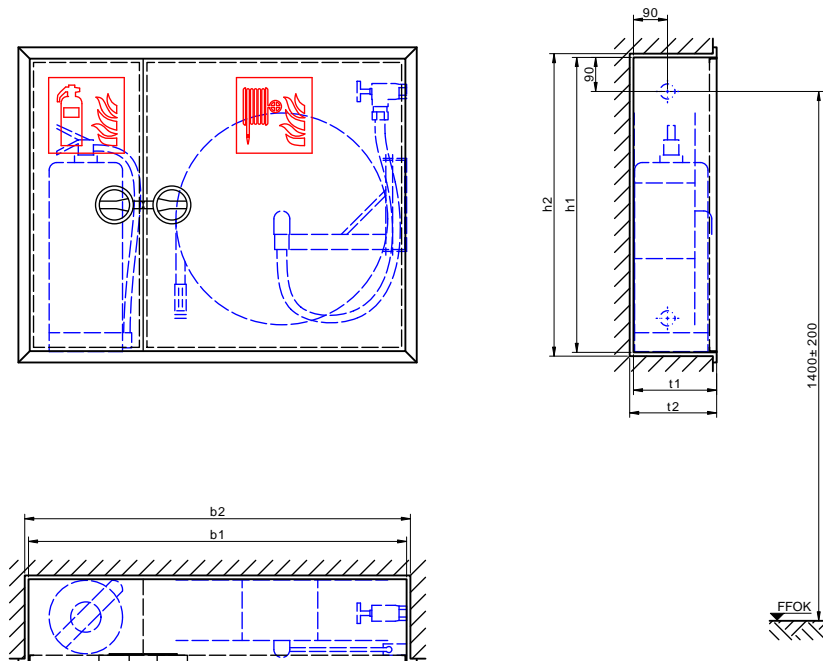

Modell	b1	h1	t1	b2	h2	t2
SEK220-S30-SE	1000	780	220	1020	800	230

Technische Änderungen vorbehalten. Maße in mm. Abbildung 1:20. Ausschreibungstext umseitig.



Wandhydrant gemäß ÖNORM EN 671-1 bzw. TRVB 128

Unterputzschrank, abgeschottetes Fach seitlich zum Einstellen eines Handfeuerlöschers

Schrank

- **Wanne:** Stahlblech, Mindestmaterialstärke 1,25 mm, allseits gekantet und geschweißt, vier Montagebohrungen 11 mm in der Rückwand, je 5 cm von den Rändern
- **Türrahmen:** Stahlsonderprofil, Mindestmaterialstärke 2 mm, kaltgewalzt, verwindungsarm, mit dem Schrank verschweißt, gleichzeitig als Putzleiste gefertigt
- **Türen:** Stahlblech, Mindestmaterialstärke 1,25 mm, allseits gekantet, bündig im Rahmen liegend, angeschlagen mit Spezialscharnieren, 180° öffnend
- **Türverschlüsse:** Multifunktionsdrehgriffe
- **Korrosionsschutz:** Phosphatgrundierung rotbraun

Ausstattung

- 1 Schlauchanschlussventil gemäß DIN 14461-3 aus Messing, Eingang: R 1" AG, Abgang: R 1" AG, mit Rückflussverhinderer und Belüftungsventil als Sicherungskombination HD nach EN 1717
- 1 Selbsthilfe-Schlauchhaspel gemäß EN 671-1; CE-gekennzeichnet; RAL 3001 pulverbeschichtet; stabiler Tragarm, 90° ausschwenkbar, 180° drehbar; Verbindungsschlauch zum Anschlussventil mit eingebundenem Schlauchholländer 1" IG; 30 Meter formstabiler Druckschlauch, auf die Schlauchtrommel gewickelt, beidseitig eingebunden; stufenlos verstellbares Strahlrohr
- 1 Hinweisschild „Löschschlauch“ 200 x 200 mm gemäß ÖNORM EN ISO 7010 F002, selbstklebend
- 1 Hinweisschild „Feuerlöscher“ 200 x 200 mm gemäß ÖNORM EN ISO 7010 F001, selbstklebend
- 1 Hinweisschild „Bedienungsanleitung“ gemäß TRVB 128, selbstklebend
- 1 Hinweisschild „Kein Trinkwasser“ gemäß TRVB 128, selbstklebend
- 1 Feuerlöscher ÖNORM EN 3, bis 12 kg Inhalt

Abmessungen

b 1000 x h 780 x t 220 mm

Nischenmaße

b 1020 x h 800 x t 230 mm

Fabrikat

BST

Modell

SEK220-S30-SE (Beim Bestellen bitte die Wasseranschlussseite bekanntgeben.)

Liefernachweis

BST Brandschutztechnik GmbH, Gewerbepark 32, 6068 Mils, Österreich
Telefon +43-5223-414 11, Telefax +43-5223-464 11
E-Mail info@bst.at, WWW <http://www.bst.at/>



Produktdatenblatt SK180-MF-S30-SE

Wandhydrant mit formstabilem Schlauch
zum Anschluss an Löschwasseranlage „nass“



Wandhydrant gemäß ÖNORM EN 671-1 bzw. TRVB 128, Aufputzschrank mit formbeständigem Druckschlauch zur Selbsthilfe.

SK180-MF-S30-SE
Aufputz, 30m 6kg
Österreich

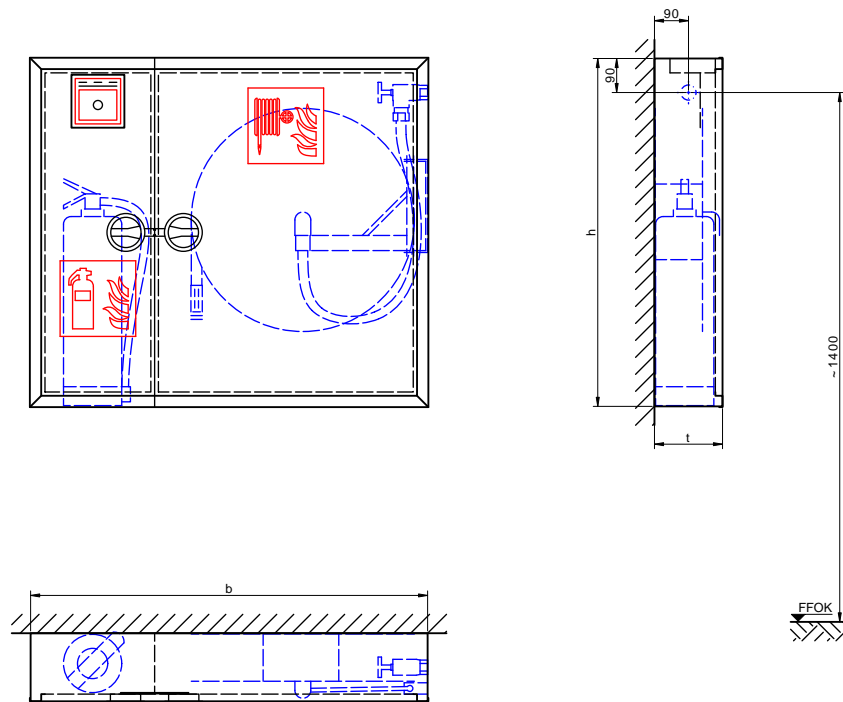

Modell	b	h	t
SK180-MF-S30-SE	1050	920	180

Technische Änderungen vorbehalten. Maße in mm. Abbildung 1:20. Ausschreibungstext umseitig.





Ausschreibungstext SK180-MF-S30-SE

Wandhydrant mit formstabilem Schlauch
zum Anschluss an Löschwasseranlage „nass“

Wandhydrant gemäß ÖNORM EN 671-1 bzw. TRVB 128

Aufputzschrank, abgeschottetes Fach seitlich zum Einstellen eines Handfeuerlöschers,
eingebaute Konsole und Türausschnitt für Handfeuermelder

Schrank

- **Wanne:** Stahlblech, Mindestmaterialstärke 1,25 mm, allseits gekantet und geschweißt, vier Montagebohrungen 11 mm in der Rückwand, je 5 cm von den Rändern
- **Türrahmen:** Stahlsonderprofil, Mindestmaterialstärke 2 mm, kaltgewalzt, verwindungsarm, mit dem Schrank verschweißt
- **Türen:** Stahlblech, Mindestmaterialstärke 1,25 mm, allseits gekantet, bündig im Rahmen liegend, angeschlagen mit Spezialscharnieren, 180° öffnend
- **Türverschlüsse:** Multifunktionsdrehgriffe
- **Korrosionsschutz:** Phosphatgrundierung rotbraun

Ausstattung

- 1 Schlauchanschlussventil gemäß DIN 14461-3 aus Messing, Eingang: R 1" AG, Abgang: R 1" AG, mit Rückflussverhinderer und Belüftungsventil als Sicherungskombination HD nach EN 1717
- 1 Selbsthilfe-Schlauchhaspel gemäß EN 671-1; CE-gekennzeichnet; RAL 3001 pulverbeschichtet; stabiler Tragarm, 90° ausschwenkbar, 180° drehbar; Verbindungsschlauch zum Anschlussventil mit eingebundenem Schlauchholländer 1" IG; 30 Meter formstabiler Druckschlauch, auf die Schlauchtrommel gewickelt, beidseitig eingebunden; stufenlos verstellbares Strahlrohr
- 1 Hinweisschild „Löschschlauch“ 200 x 200 mm gemäß ÖNORM EN ISO 7010 F002, selbstklebend
- 1 Hinweisschild „Feuerlöscher“ 200 x 200 mm gemäß ÖNORM EN ISO 7010 F001, selbstklebend
- 1 Hinweisschild „Bedienungsanleitung“ gemäß TRVB 128, selbstklebend
- 1 Hinweisschild „Kein Trinkwasser“ gemäß TRVB 128, selbstklebend
- 1 Feuerlöscher ÖNORM EN 3, bis 6 kg Inhalt

Abmessungen

b 1050 x h 920 x t 180 mm

Fabrikat

BST

Modell

SK180-MF-S30-SE (Beim Bestellen bitte die Wasseranschlusseite bekanntgeben.)

Liefernachweis

BST Brandschutztechnik GmbH, Gewerbepark 32, 6068 Mils, Österreich

Telefon +43-5223-414 11, Telefax +43-5223-464 11

E-Mail info@bst.at, WWW <http://www.bst.at/>



Produktdatenblatt SEK180-MF-S30-SE

Wandhydrant mit formstabilem Schlauch
zum Anschluss an Löschwasseranlage „nass“



Wandhydrant gemäß ÖNORM EN 671-1 bzw. TRVB 128, Unterputzschrank mit formbeständigem Druckschlauch zur Selbsthilfe.

SEK180-MF-S30-SE
Unterputz, 30m 6kg
Österreich

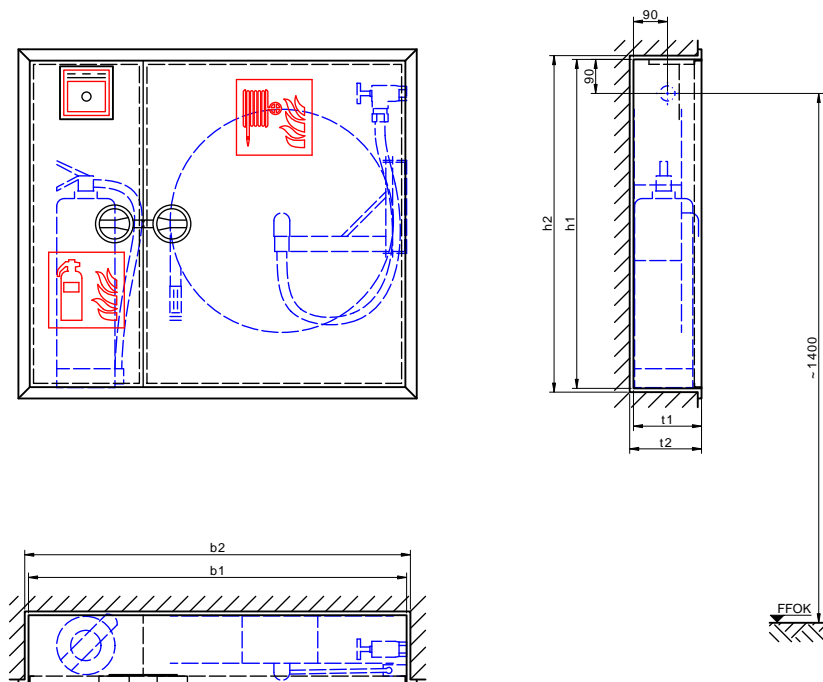

Modell	b1	h1	t1	b2	h2	t2
SEK180-MF-S30-SE	1000	870	180	1020	890	190

Technische Änderungen vorbehalten. Maße in mm. Abbildung 1:20. Ausschreibungstext umseitig.





Ausschreibungstext SEK180-MF-S30-SE

Wandhydrant mit formstabilem Schlauch
zum Anschluss an Löschwasseranlage „nass“

Wandhydrant gemäß ÖNORM EN 671-1 bzw. TRVB 128

Unterputzschrank, abgeschottetes Fach seitlich zum Einstellen eines Handfeuerlöschers, eingebaute Konsole und Türausschnitt für Handfeuermelder

Schrank

- **Wanne:** Stahlblech, Mindestmaterialstärke 1,25 mm, allseits gekantet und geschweißt, vier Montagebohrungen 11 mm in der Rückwand, je 5 cm von den Rändern
- **Türrahmen:** Stahlsonderprofil, Mindestmaterialstärke 2 mm, kaltgewalzt, verwindungsarm, mit dem Schrank verschweißt, gleichzeitig als Putzleiste gefertigt
- **Türen:** Stahlblech, Mindestmaterialstärke 1,25 mm, allseits gekantet, bündig im Rahmen liegend, angeschlagen mit Spezialscharnieren, 180° öffnend
- **Türverschlüsse:** Multifunktionsdrehgriffe
- **Korrosionsschutz:** Phosphatgrundierung rotbraun

Ausstattung

- 1 Schlauchanschlussventil gemäß DIN 14461-3 aus Messing, Eingang: R 1" AG, Abgang: R 1" AG, mit Rückflussverhinderer und Belüftungsventil als Sicherungskombination HD nach EN 1717
- 1 Selbsthilfe-Schlauchhaspel gemäß EN 671-1; CE-gekennzeichnet; RAL 3001 pulverbeschichtet; stabiler Tragarm, 90° ausschwenkbar, 180° drehbar; Verbindungsschlauch zum Anschlussventil mit eingebundenem Schlauchholländer 1" IG; 30 Meter formstabiler Druckschlauch, auf die Schlauchtrommel gewickelt, beidseitig eingebunden; stufenlos verstellbares Strahlrohr
- 1 Hinweisschild „Löschschlauch“ 200 x 200 mm gemäß ÖNORM EN ISO 7010 F002, selbstklebend
- 1 Hinweisschild „Feuerlöscher“ 200 x 200 mm gemäß ÖNORM EN ISO 7010 F001, selbstklebend
- 1 Hinweisschild „Bedienungsanleitung“ gemäß TRVB 128, selbstklebend
- 1 Hinweisschild „Kein Trinkwasser“ gemäß TRVB 128, selbstklebend
- 1 Feuerlöscher ÖNORM EN 3, bis 6 kg Inhalt

Abmessungen

b 1000 x h 870 x t 180 mm

Nischenmaße

b 1020 x h 890 x t 190 mm

Fabrikat

BST

Modell

SEK180-MF-S30-SE (Beim Bestellen bitte die Wasseranschlusseite bekanntgeben.)

Liefernachweis

BST Brandschutztechnik GmbH, Gewerbepark 32, 6068 Mils, Österreich
Telefon +43-5223-414 11, Telefax +43-5223-464 11
E-Mail info@bst.at, WWW <http://www.bst.at/>



Produktdatenblatt SK220-MF-S30-SE

Wandhydrant mit formstabilem Schlauch
zum Anschluss an Löschwasseranlage „nass“



Wandhydrant gemäß ÖNORM EN 671-1 bzw. TRVB 128, Aufputzschrank mit formbeständigem Druckschlauch zur Selbsthilfe.

SK220-MF-S30-SE
Aufputz, 30m 12kg
Österreich

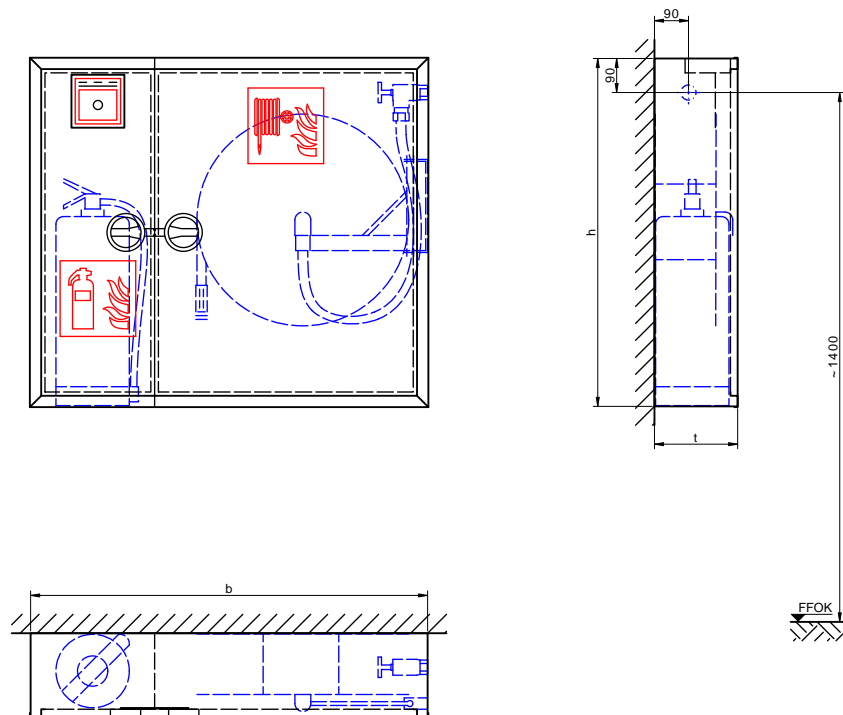

Modell	b	h	t
SK220-MF-S30-SE	1050	920	220

Technische Änderungen vorbehalten. Maße in mm. Abbildung 1:20. Ausschreibungstext umseitig.





Ausschreibungstext SK220-MF-S30-SE

Wandhydrant mit formstabilem Schlauch
zum Anschluss an Löschwasseranlage „nass“

Wandhydrant gemäß ÖNORM EN 671-1 bzw. TRVB 128

Aufputzschrank, abgeschottetes Fach seitlich zum Einstellen eines Handfeuerlöschers,
eingebaute Konsole und Türausschnitt für Handfeuermelder

Schrank

- **Wanne:** Stahlblech, Mindestmaterialstärke 1,25 mm, allseits gekantet und geschweißt, vier Montagebohrungen 11 mm in der Rückwand, je 5 cm von den Rändern
- **Türrahmen:** Stahlsonderprofil, Mindestmaterialstärke 2 mm, kaltgewalzt, verwindungsarm, mit dem Schrank verschweißt
- **Türen:** Stahlblech, Mindestmaterialstärke 1,25 mm, allseits gekantet, bündig im Rahmen liegend, angeschlagen mit Spezialscharnieren, 180° öffnend
- **Türverschlüsse:** Multifunktionsdrehgriffe
- **Korrosionsschutz:** Phosphatgrundierung rotbraun

Ausstattung

- 1 Schlauchanschlussventil gemäß DIN 14461-3 aus Messing, Eingang: R 1" AG, Abgang: R 1" AG, mit Rückflussverhinderer und Belüftungsventil als Sicherungskombination HD nach EN 1717
- 1 Selbsthilfe-Schlauchhaspel gemäß EN 671-1; CE-gekennzeichnet; RAL 3001 pulverbeschichtet; stabiler Tragarm, 90° ausschwenkbar, 180° drehbar; Verbindungsschlauch zum Anschlussventil mit eingebundenem Schlauchholländer 1" IG; 30 Meter formstabiler Druckschlauch, auf die Schlauchtrommel gewickelt, beidseitig eingebunden; stufenlos verstellbares Strahlrohr
- 1 Hinweisschild „Löschschlauch“ 200 x 200 mm gemäß ÖNORM EN ISO 7010 F002, selbstklebend
- 1 Hinweisschild „Feuerlöscher“ 200 x 200 mm gemäß ÖNORM EN ISO 7010 F001, selbstklebend
- 1 Hinweisschild „Bedienungsanleitung“ gemäß TRVB 128, selbstklebend
- 1 Hinweisschild „Kein Trinkwasser“ gemäß TRVB 128, selbstklebend
- 1 Feuerlöscher ÖNORM EN 3, bis 12 kg Inhalt

Abmessungen

b 1050 x h 920 x t 220 mm

Fabrikat

BST

Modell

SK220-MF-S30-SE (Beim Bestellen bitte die Wasseranschlusseite bekanntgeben.)

Liefernachweis

BST Brandschutztechnik GmbH, Gewerbepark 32, 6068 Mils, Österreich

Telefon +43-5223-414 11, Telefax +43-5223-464 11

E-Mail info@bst.at, WWW <http://www.bst.at/>



Produktdatenblatt SEK220-MF-S30-SE

Wandhydrant mit formstabilem Schlauch
zum Anschluss an Löschwasseranlage „nass“



Wandhydrant gemäß ÖNORM EN 671-1 bzw. TRVB 128, Unterputzschrank mit formbeständigem Druckschlauch zur Selbsthilfe.

SEK220-MF-S30-SE
Unterputz, 30m 12kg
Österreich

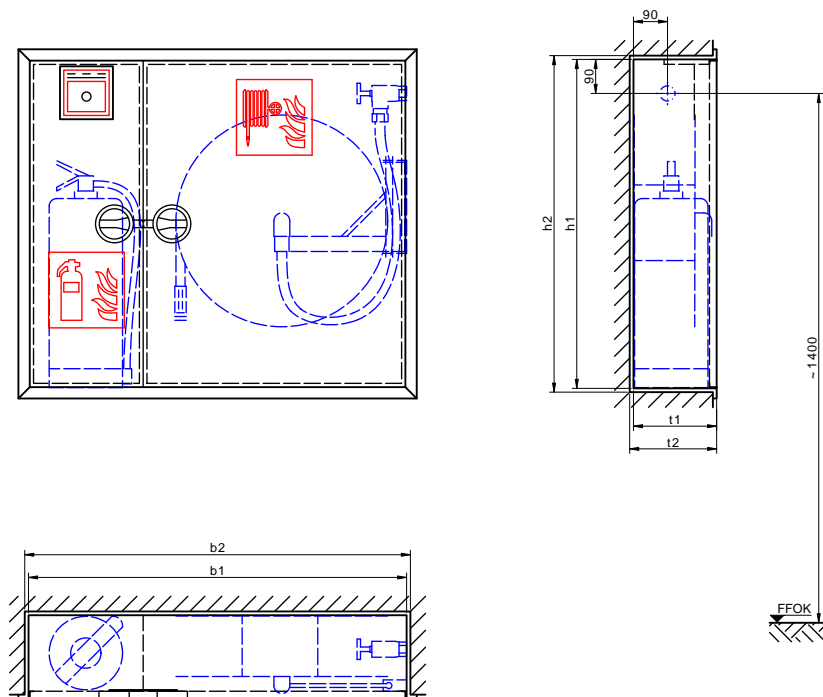

Modell	b1	h1	t1	b2	h2	t2
SEK220-MF-S30-SE	1000	870	220	1020	890	230

Technische Änderungen vorbehalten. Maße in mm. Abbildung 1:20. Ausschreibungstext umseitig.





Ausschreibungstext SEK220-MF-S30-SE

Wandhydrant mit formstabilem Schlauch
zum Anschluss an Löschwasseranlage „nass“

Wandhydrant gemäß ÖNORM EN 671-1 bzw. TRVB 128

Unterputzschrank, abgeschottetes Fach seitlich zum Einstellen eines Handfeuerlöschers, eingebaute Konsole und Türausschnitt für Handfeuermelder

Schrank

- **Wanne:** Stahlblech, Mindestmaterialstärke 1,25 mm, allseits gekantet und geschweißt, vier Montagebohrungen 11 mm in der Rückwand, je 5 cm von den Rändern
- **Türrahmen:** Stahlsonderprofil, Mindestmaterialstärke 2 mm, kaltgewalzt, verwindungsarm, mit dem Schrank verschweißt, gleichzeitig als Putzleiste gefertigt
- **Türen:** Stahlblech, Mindestmaterialstärke 1,25 mm, allseits gekantet, bündig im Rahmen liegend, angeschlagen mit Spezialscharnieren, 180° öffnend
- **Türverschlüsse:** Multifunktionsdrehgriffe
- **Korrosionsschutz:** Phosphatgrundierung rotbraun

Ausstattung

- 1 Schlauchanschlussventil gemäß DIN 14461-3 aus Messing, Eingang: R 1" AG, Abgang: R 1" AG, mit Rückflussverhinderer und Belüftungsventil als Sicherungskombination HD nach EN 1717
- 1 Selbsthilfe-Schlauchhaspel gemäß EN 671-1; CE-gekennzeichnet; RAL 3001 pulverbeschichtet; stabiler Tragarm, 90° ausschwenkbar, 180° drehbar; Verbindungsschlauch zum Anschlussventil mit eingebundenem Schlauchholländer 1" IG; 30 Meter formstabiler Druckschlauch, auf die Schlauchtrommel gewickelt, beidseitig eingebunden; stufenlos verstellbares Strahlrohr
- 1 Hinweisschild „Löschschlauch“ 200 x 200 mm gemäß ÖNORM EN ISO 7010 F002, selbstklebend
- 1 Hinweisschild „Feuerlöscher“ 200 x 200 mm gemäß ÖNORM EN ISO 7010 F001, selbstklebend
- 1 Hinweisschild „Bedienungsanleitung“ gemäß TRVB 128, selbstklebend
- 1 Hinweisschild „Kein Trinkwasser“ gemäß TRVB 128, selbstklebend
- 1 Feuerlöscher ÖNORM EN 3, bis 12 kg Inhalt

Abmessungen

b 1000 x h 870 x t 220 mm

Nischenmaße

b 1020 x h 890 x t 230 mm

Fabrikat

BST

Modell

SEK220-MF-S30-SE (Beim Bestellen bitte die Wasseranschlusseite bekanntgeben.)

Liefernachweis

BST Brandschutztechnik GmbH, Gewerbepark 32, 6068 Mils, Österreich
Telefon +43-5223-414 11, Telefax +43-5223-464 11
E-Mail info@bst.at, WWW <http://www.bst.at/>



Produktdatenblatt LK180-S30-SE

Wandhydrant mit formstabilem Schlauch
zum Anschluss an Löschwasseranlage „nass“



Wandhydrant gemäß ÖNORM EN 671-1 bzw. TRVB 128, Aufputzschrank mit formbeständigem Druckschlauch zur Selbsthilfe.

LK180-S30-SE
Aufputz, 30m 6kg
Österreich

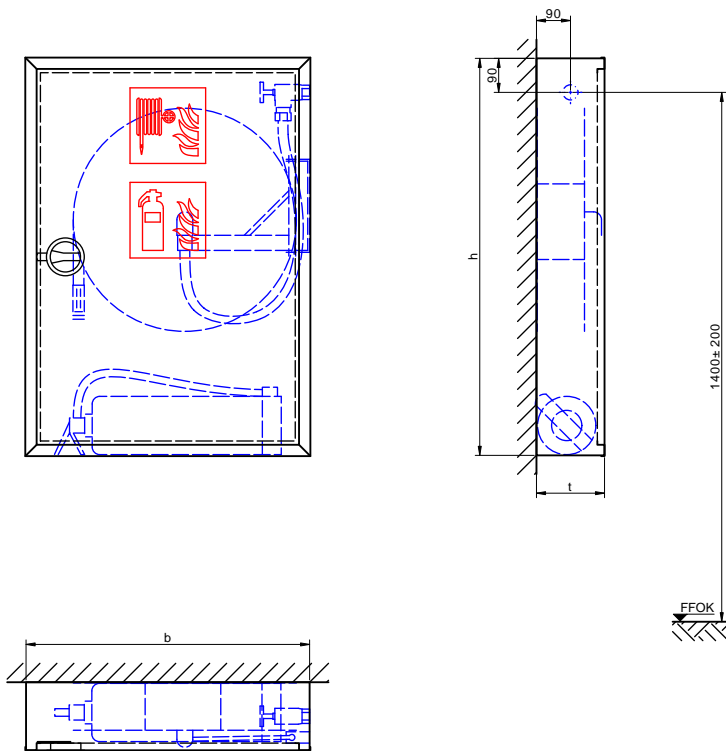

Modell	b	h	t
LK180-S30-SE	750	1050	180

Technische Änderungen vorbehalten. Maße in mm. Abbildung 1:20. Ausschreibungstext umseitig.





Ausschreibungstext LK180-S30-SE

Wandhydrant mit formstabilem Schlauch zum Anschluss an Löschwasseranlage „nass“

Wandhydrant gemäß ÖNORM EN 671-1 bzw. TRVB 128

Aufputzschrank, mit Steg gesicherter Raum unten zum Einlegen eines Handfeuerlöschers

Schrank

- **Wanne:** Stahlblech, Mindestmaterialstärke 1,25 mm, allseits gekantet und geschweißt, vier Montagebohrungen 11 mm in der Rückwand, je 5 cm von den Rändern
- **Türrahmen:** Stahlsonderprofil, Mindestmaterialstärke 2 mm, kaltgewalzt, verwindungsarm, mit dem Schrank verschweißt
- **Türe:** Stahlblech, Mindestmaterialstärke 1,25 mm, allseits gekantet, bündig im Rahmen liegend, angeschlagen mit Spezialscharnier, 180° öffnend
- **Türverschluss:** Multifunktionsdrehgriff
- **Korrosionsschutz:** Phosphatgrundierung rotbraun

Ausstattung

- 1 Schlauchanschlussventil gemäß DIN 14461-3 aus Messing, Eingang: R 1" AG, Abgang: R 1" AG, mit Rückflussverhinderer und Belüftungsventil als Sicherungskombination HD nach EN 1717
- 1 Selbsthilfe-Schlauchhaspel gemäß EN 671-1; CE-gekennzeichnet; RAL 3001 pulverbeschichtet; stabiler Tragarm, 90° ausschwenkbar, 180° drehbar; Verbindungsschlauch zum Anschlussventil mit eingebundenem Schlauchholländer 1" IG; 30 Meter formstabiler Druckschlauch, auf die Schlauchtrommel gewickelt, beidseitig eingebunden; stufenlos verstellbares Strahlrohr
- 1 Hinweisschild „Löschschlauch“ 200 x 200 mm gemäß ÖNORM EN ISO 7010 F002, selbstklebend
- 1 Hinweisschild „Feuerlöscher“ 200 x 200 mm gemäß ÖNORM EN ISO 7010 F001, selbstklebend
- 1 Hinweisschild „Bedienungsanleitung“ gemäß TRVB 128, selbstklebend
- 1 Hinweisschild „Kein Trinkwasser“ gemäß TRVB 128, selbstklebend
- 1 Feuerlöscher ÖNORM EN 3, bis 6 kg Inhalt

Abmessungen

b 750 x h 1050 x t 180 mm

Fabrikat

BST

Modell

LK180-S30-SE (Beim Bestellen bitte die Wasseranschlusseite bekanntgeben.)

Liefernachweis

BST Brandschutztechnik GmbH, Gewerbepark 32, 6068 Mils, Österreich
Telefon +43-5223-414 11, Telefax +43-5223-464 11
E-Mail info@bst.at, WWW <http://www.bst.at/>



Produktdatenblatt LEK180-S30-SE

Wandhydrant mit formstabilem Schlauch
zum Anschluss an Löschwasseranlage „nass“



Wandhydrant gemäß ÖNORM EN 671-1 bzw. TRVB 128, Unterputzschrank mit formbeständigem Druckschlauch zur Selbsthilfe.

LEK180-S30-SE
Unterputz, 30m 6kg
Österreich

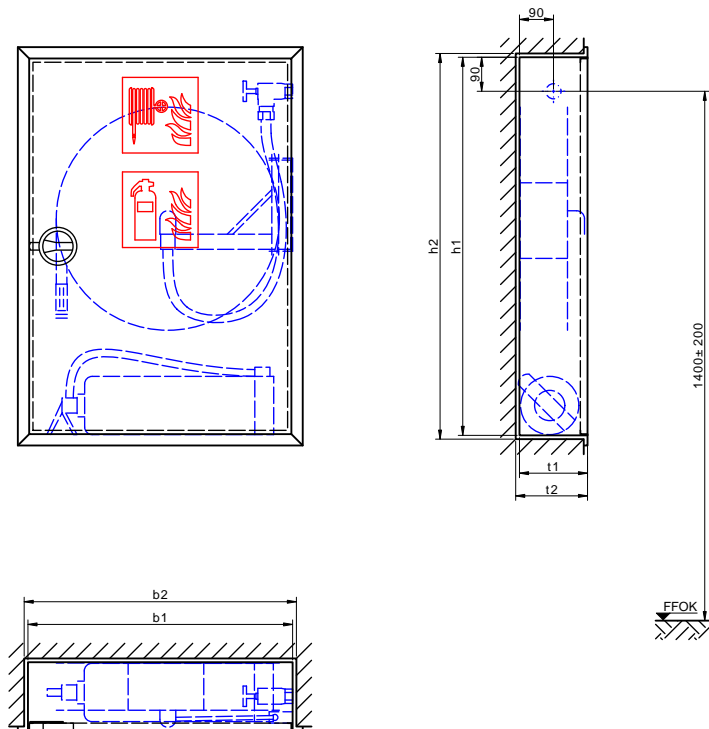

Modell	b1	h1	t1	b2	h2	t2
LEK180-S30-SE	700	1000	180	720	1020	190

Technische Änderungen vorbehalten. Maße in mm. Abbildung 1:20. Ausschreibungstext umseitig.





Ausschreibungstext LEK180-S30-SE

Wandhydrant mit formstabilem Schlauch zum Anschluss an Löschwasseranlage „nass“

Wandhydrant gemäß ÖNORM EN 671-1 bzw. TRVB 128

Unterputzschrank, mit Steg gesicherter Raum unten zum Einlegen eines Handfeuerlöschers

Schrank

- **Wanne:** Stahlblech, Mindestmaterialstärke 1,25 mm, allseits gekantet und geschweißt, vier Montagebohrungen 11 mm in der Rückwand, je 5 cm von den Rändern
- **Türrahmen:** Stahlsonderprofil, Mindestmaterialstärke 2 mm, kaltgewalzt, verwindungsarm, mit dem Schrank verschweißt, gleichzeitig als Putzleiste gefertigt
- **Türe:** Stahlblech, Mindestmaterialstärke 1,25 mm, allseits gekantet, bündig im Rahmen liegend, angeschlagen mit Spezialscharnier, 180° öffnend
- **Türverschluss:** Multifunktionsdrehgriff
- **Korrosionsschutz:** Phosphatgrundierung rotbraun

Ausstattung

- 1 Schlauchanschlussventil gemäß DIN 14461-3 aus Messing, Eingang: R 1" AG, Abgang: R 1" AG, mit Rückflussverhinderer und Belüftungsventil als Sicherungskombination HD nach EN 1717
- 1 Selbsthilfe-Schlauchhaspel gemäß EN 671-1; CE-gekennzeichnet; RAL 3001 pulverbeschichtet; stabiler Tragarm, 90° ausschwenkbar, 180° drehbar; Verbindungsschlauch zum Anschlussventil mit eingebundenem Schlauchholländer 1" IG; 30 Meter formstabiler Druckschlauch, auf die Schlauchtrommel gewickelt, beidseitig eingebunden; stufenlos verstellbares Strahlrohr
- 1 Hinweisschild „Löschschlauch“ 200 x 200 mm gemäß ÖNORM EN ISO 7010 F002, selbstklebend
- 1 Hinweisschild „Feuerlöscher“ 200 x 200 mm gemäß ÖNORM EN ISO 7010 F001, selbstklebend
- 1 Hinweisschild „Bedienungsanleitung“ gemäß TRVB 128, selbstklebend
- 1 Hinweisschild „Kein Trinkwasser“ gemäß TRVB 128, selbstklebend
- 1 Feuerlöscher ÖNORM EN 3, bis 6 kg Inhalt

Abmessungen

b 700 x h 1000 x t 180 mm

Nischenmaße

b 720 x h 1020 x t 190 mm

Fabrikat

BST

Modell

LEK180-S30-SE (Beim Bestellen bitte die Wasseranschlussseite bekanntgeben.)

Liefernachweis

BST Brandschutztechnik GmbH, Gewerbepark 32, 6068 Mils, Österreich
Telefon +43-5223-414 11, Telefax +43-5223-464 11
E-Mail info@bst.at, WWW <http://www.bst.at/>



Produktdatenblatt LK220-S30-SE

Wandhydrant mit formstabilem Schlauch
zum Anschluss an Löschwasseranlage „nass“



Wandhydrant gemäß ÖNORM EN 671-1 bzw. TRVB 128, Aufputzschrank mit formbeständigem Druckschlauch zur Selbsthilfe.

LK220-S30-SE
Aufputz, 30m 12kg
Österreich

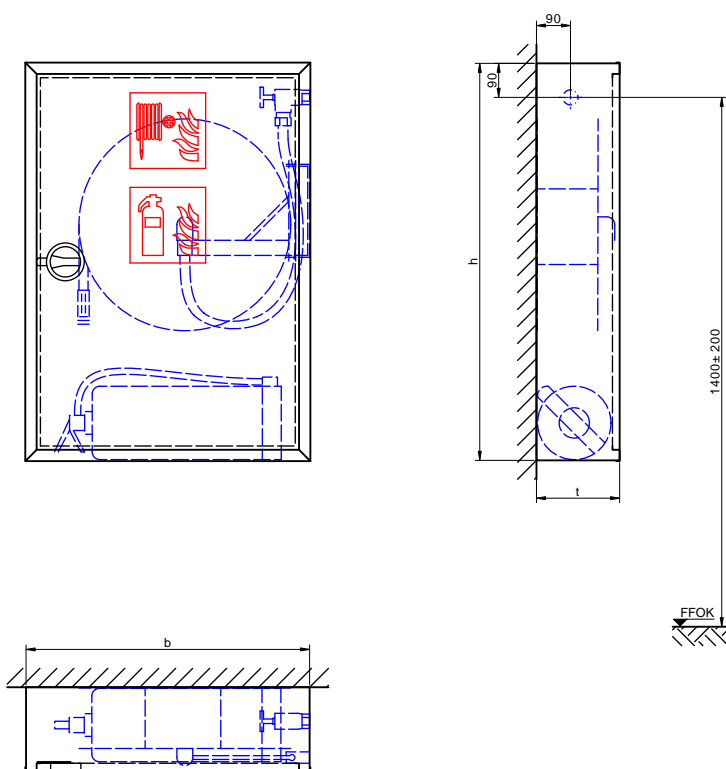

Modell	b	h	t
LK220-S30-SE	750	1050	220

Technische Änderungen vorbehalten. Maße in mm. Abbildung 1:20. Ausschreibungstext umseitig.





Ausschreibungstext LK220-S30-SE

Wandhydrant mit formstabilem Schlauch zum Anschluss an Löschwasseranlage „nass“

Wandhydrant gemäß ÖNORM EN 671-1 bzw. TRVB 128

Aufputzschrank, mit Steg gesicherter Raum unten zum Einlegen eines Handfeuerlöschers

Schrank

- **Wanne:** Stahlblech, Mindestmaterialstärke 1,25 mm, allseits gekantet und geschweißt, vier Montagebohrungen 11 mm in der Rückwand, je 5 cm von den Rändern
- **Türrahmen:** Stahlsonderprofil, Mindestmaterialstärke 2 mm, kaltgewalzt, verwindungsarm, mit dem Schrank verschweißt
- **Türe:** Stahlblech, Mindestmaterialstärke 1,25 mm, allseits gekantet, bündig im Rahmen liegend, angeschlagen mit Spezialscharnier, 180° öffnend
- **Türverschluss:** Multifunktionsdrehgriff
- **Korrosionsschutz:** Phosphatgrundierung rotbraun

Ausstattung

- 1 Schlauchanschlussventil gemäß DIN 14461-3 aus Messing, Eingang: R 1" AG, Abgang: R 1" AG, mit Rückflussverhinderer und Belüftungsventil als Sicherungskombination HD nach EN 1717
- 1 Selbsthilfe-Schlauchhaspel gemäß EN 671-1; CE-gekennzeichnet; RAL 3001 pulverbeschichtet; stabiler Tragarm, 90° ausschwenkbar, 180° drehbar; Verbindungsschlauch zum Anschlussventil mit eingebundenem Schlauchholländer 1" IG; 30 Meter formstabiler Druckschlauch, auf die Schlauchtrommel gewickelt, beidseitig eingebunden; stufenlos verstellbares Strahlrohr
- 1 Hinweisschild „Löschschlauch“ 200 x 200 mm gemäß ÖNORM EN ISO 7010 F002, selbstklebend
- 1 Hinweisschild „Feuerlöscher“ 200 x 200 mm gemäß ÖNORM EN ISO 7010 F001, selbstklebend
- 1 Hinweisschild „Bedienungsanleitung“ gemäß TRVB 128, selbstklebend
- 1 Hinweisschild „Kein Trinkwasser“ gemäß TRVB 128, selbstklebend
- 1 Feuerlöscher ÖNORM EN 3, bis 12 kg Inhalt

Abmessungen

b 750 x h 1050 x t 220 mm

Fabrikat

BST

Modell

LK220-S30-SE (Beim Bestellen bitte die Wasseranschlusseite bekanntgeben.)

Liefernachweis

BST Brandschutztechnik GmbH, Gewerbepark 32, 6068 Mils, Österreich
Telefon +43-5223-414 11, Telefax +43-5223-464 11
E-Mail info@bst.at, WWW <http://www.bst.at/>



Produktdatenblatt LEK220-S30-SE

Wandhydrant mit formstabilem Schlauch
zum Anschluss an Löschwasseranlage „nass“



Wandhydrant gemäß ÖNORM EN 671-1 bzw. TRVB 128, Unterputzschrank mit formbeständigem Druckschlauch zur Selbsthilfe.

LEK220-S30-SE
Unterputz, 30m 12kg
Österreich

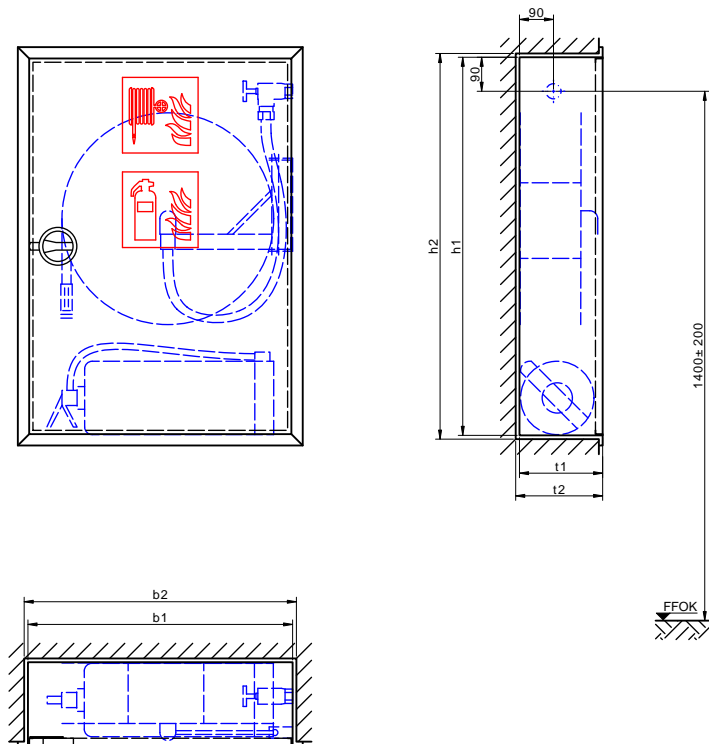

Modell	b1	h1	t1	b2	h2	t2
LEK220-S30-SE	700	1000	220	720	1020	230

Technische Änderungen vorbehalten. Maße in mm. Abbildung 1:20. Ausschreibungstext umseitig.



Wandhydrant gemäß ÖNORM EN 671-1 bzw. TRVB 128

Unterputzschrank, mit Steg gesicherter Raum unten zum Einlegen eines Handfeuerlöschers

Schrank

- **Wanne:** Stahlblech, Mindestmaterialstärke 1,25 mm, allseits gekantet und geschweißt, vier Montagebohrungen 11 mm in der Rückwand, je 5 cm von den Rändern
- **Türrahmen:** Stahlsonderprofil, Mindestmaterialstärke 2 mm, kaltgewalzt, verwindungsarm, mit dem Schrank verschweißt, gleichzeitig als Putzleiste gefertigt
- **Türe:** Stahlblech, Mindestmaterialstärke 1,25 mm, allseits gekantet, bündig im Rahmen liegend, angeschlagen mit Spezialscharnier, 180° öffnend
- **Türverschluss:** Multifunktionsdrehgriff
- **Korrosionsschutz:** Phosphatgrundierung rotbraun

Ausstattung

- 1 Schlauchanschlussventil gemäß DIN 14461-3 aus Messing, Eingang: R 1" AG, Abgang: R 1" AG, mit Rückflussverhinderer und Belüftungsventil als Sicherungskombination HD nach EN 1717
- 1 Selbsthilfe-Schlauchhaspel gemäß EN 671-1; CE-gekennzeichnet; RAL 3001 pulverbeschichtet; stabiler Tragarm, 90° ausschwenkbar, 180° drehbar; Verbindungsschlauch zum Anschlussventil mit eingebundenem Schlauchholländer 1" IG; 30 Meter formstabiler Druckschlauch, auf die Schlauchtrommel gewickelt, beidseitig eingebunden; stufenlos verstellbares Strahlrohr
- 1 Hinweisschild „Löschschlauch“ 200 x 200 mm gemäß ÖNORM EN ISO 7010 F002, selbstklebend
- 1 Hinweisschild „Feuerlöscher“ 200 x 200 mm gemäß ÖNORM EN ISO 7010 F001, selbstklebend
- 1 Hinweisschild „Bedienungsanleitung“ gemäß TRVB 128, selbstklebend
- 1 Hinweisschild „Kein Trinkwasser“ gemäß TRVB 128, selbstklebend
- 1 Feuerlöscher ÖNORM EN 3, bis 12 kg Inhalt

Abmessungen

b 700 x h 1000 x t 220 mm

Nischenmaße

b 720 x h 1020 x t 230 mm

Fabrikat

BST

Modell

LEK220-S30-SE (Beim Bestellen bitte die Wasseranschlussseite bekanntgeben.)

Liefernachweis

BST Brandschutztechnik GmbH, Gewerbepark 32, 6068 Mils, Österreich
Telefon +43-5223-414 11, Telefax +43-5223-464 11
E-Mail info@bst.at, WWW <http://www.bst.at/>



Produktdatenblatt LK180-MF-S30-SE

Wandhydrant mit formstabilem Schlauch
zum Anschluss an Löschwasseranlage „nass“



Wandhydrant gemäß ÖNORM EN 671-1 bzw. TRVB 128, Aufputzschrank mit formbeständigem Druckschlauch zur Selbsthilfe.

LK180-MF-S30-SE
Aufputz, 30m 6kg
Österreich

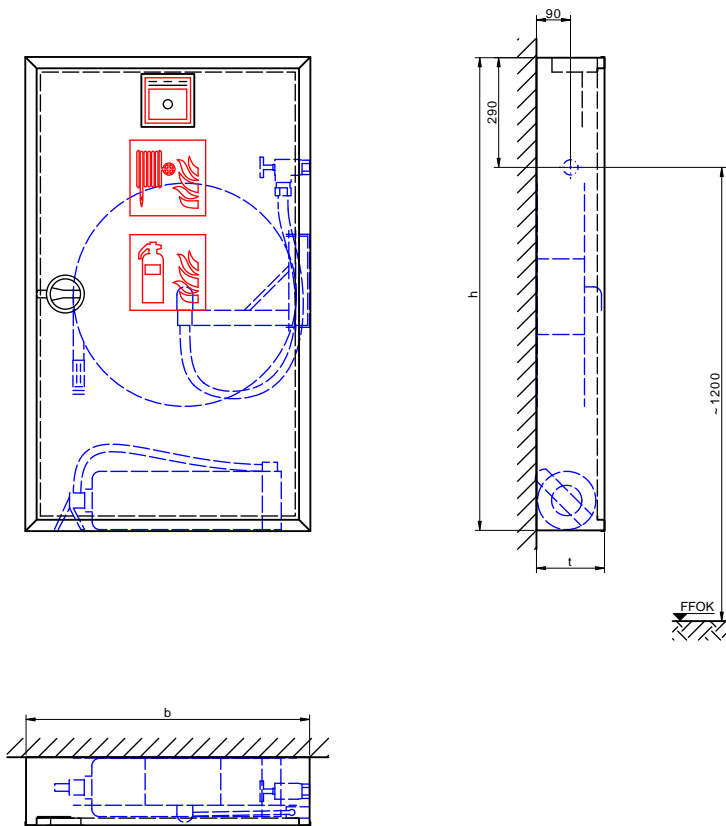

Modell	b	h	t
LK180-MF-S30-SE	750	1250	180

Technische Änderungen vorbehalten. Maße in mm. Abbildung 1:20. Ausschreibungstext umseitig.





Ausschreibungstext LK180-MF-S30-SE

Wandhydrant mit formstabilem Schlauch
zum Anschluss an Löschwasseranlage „nass“

Wandhydrant gemäß ÖNORM EN 671-1 bzw. TRVB 128

Aufputzschrank, mit Steg gesicherter Raum unten zum Einlegen eines Handfeuerlöschers, eingebaute Konsole und Türausschnitt für Handfeuermelder

Schrank

- **Wanne:** Stahlblech, Mindestmaterialstärke 1,25 mm, allseits gekantet und geschweißt, vier Montagebohrungen 11 mm in der Rückwand, je 5 cm von den Rändern
- **Türrahmen:** Stahlsonderprofil, Mindestmaterialstärke 2 mm, kaltgewalzt, verwindungsarm, mit dem Schrank verschweißt
- **Türe:** Stahlblech, Mindestmaterialstärke 1,25 mm, allseits gekantet, bündig im Rahmen liegend, angeschlagen mit Spezialscharnier, 180° öffnend
- **Türverschluss:** Multifunktionsdrehgriff
- **Korrosionsschutz:** Phosphatgrundierung rotbraun

Ausstattung

- 1 Schlauchanschlussventil gemäß DIN 14461-3 aus Messing, Eingang: R 1" AG, Abgang: R 1" AG, mit Rückflussverhinderer und Belüftungsventil als Sicherungskombination HD nach EN 1717
- 1 Selbsthilfe-Schlauchhaspel gemäß EN 671-1; CE-gekennzeichnet; RAL 3001 pulverbeschichtet; stabiler Tragarm, 90° ausschwenkbar, 180° drehbar; Verbindungsschlauch zum Anschlussventil mit eingebundenem Schlauchholländer 1" IG; 30 Meter formstabiler Druckschlauch, auf die Schlauchtrommel gewickelt, beidseitig eingebunden; stufenlos verstellbares Strahlrohr
- 1 Hinweisschild „Löschschlauch“ 200 x 200 mm gemäß ÖNORM EN ISO 7010 F002, selbstklebend
- 1 Hinweisschild „Feuerlöscher“ 200 x 200 mm gemäß ÖNORM EN ISO 7010 F001, selbstklebend
- 1 Hinweisschild „Bedienungsanleitung“ gemäß TRVB 128, selbstklebend
- 1 Hinweisschild „Kein Trinkwasser“ gemäß TRVB 128, selbstklebend
- 1 Feuerlöscher ÖNORM EN 3, bis 6 kg Inhalt

Abmessungen

b 750 x h 1250 x t 180 mm

Fabrikat

BST

Modell

LK180-MF-S30-SE (Beim Bestellen bitte die Wasseranschlusseite bekanntgeben.)

Liefernachweis

BST Brandschutztechnik GmbH, Gewerbepark 32, 6068 Mils, Österreich

Telefon +43-5223-414 11, Telefax +43-5223-464 11

E-Mail info@bst.at, WWW <http://www.bst.at/>



Produktdatenblatt LEK180-MF-S30-SE

Wandhydrant mit formstabilem Schlauch
zum Anschluss an Löschwasseranlage „nass“



Wandhydrant gemäß ÖNORM EN 671-1 bzw. TRVB 128, Unterputzschrank mit formbeständigem Druckschlauch zur Selbsthilfe.

LEK180-MF-S30-SE
Unterputz, 30m 6kg
Österreich

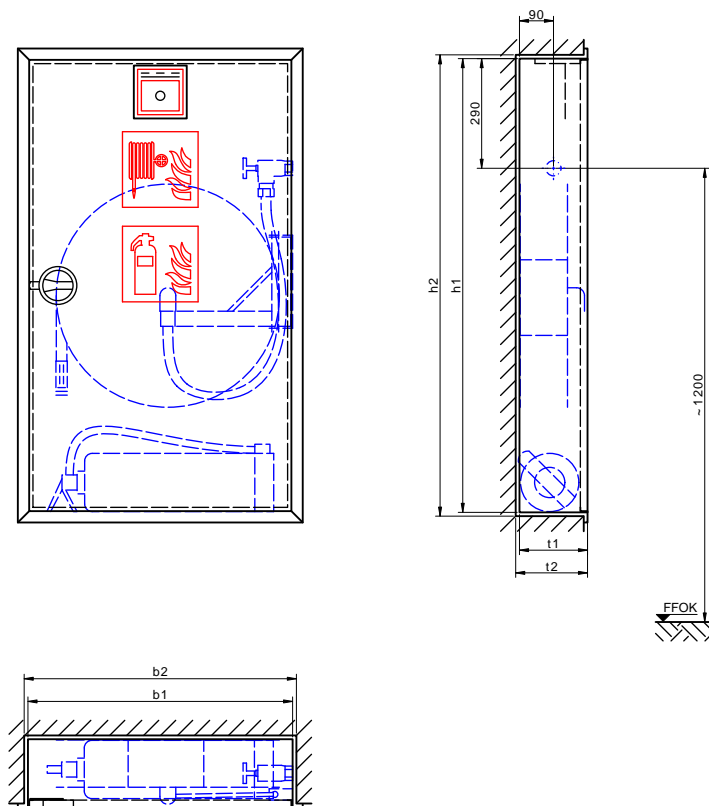

Modell	b1	h1	t1	b2	h2	t2
LEK180-MF-S30-SE	700	1200	180	720	1220	190

Technische Änderungen vorbehalten. Maße in mm. Abbildung 1:20. Ausschreibungstext umseitig.





Ausschreibungstext LEK180-MF-S30-SE

Wandhydrant mit formstabilem Schlauch
zum Anschluss an Löschwasseranlage „nass“

Wandhydrant gemäß ÖNORM EN 671-1 bzw. TRVB 128

Unterputzschrank, mit Steg gesicherter Raum unten zum Einlegen eines Handfeuerlöschers, eingebaute Konsole und Türausschnitt für Handfeuermelder

Schrank

- **Wanne:** Stahlblech, Mindestmaterialstärke 1,25 mm, allseits gekantet und geschweißt, vier Montagebohrungen 11 mm in der Rückwand, je 5 cm von den Rändern
- **Türrahmen:** Stahlsonderprofil, Mindestmaterialstärke 2 mm, kaltgewalzt, verwindungsarm, mit dem Schrank verschweißt, gleichzeitig als Putzleiste gefertigt
- **Türe:** Stahlblech, Mindestmaterialstärke 1,25 mm, allseits gekantet, bündig im Rahmen liegend, angeschlagen mit Spezialscharnier, 180° öffnend
- **Türverschluss:** Multifunktionsdrehgriff
- **Korrosionsschutz:** Phosphatgrundierung rotbraun

Ausstattung

- 1 Schlauchanschlussventil gemäß DIN 14461-3 aus Messing, Eingang: R 1" AG, Abgang: R 1" AG, mit Rückflussverhinderer und Belüftungsventil als Sicherungskombination HD nach EN 1717
- 1 Selbsthilfe-Schlauchhaspel gemäß EN 671-1; CE-gekennzeichnet; RAL 3001 pulverbeschichtet; stabiler Tragarm, 90° ausschwenkbar, 180° drehbar; Verbindungsschlauch zum Anschlussventil mit eingebundenem Schlauchholländer 1" IG; 30 Meter formstabiler Druckschlauch, auf die Schlauchtrommel gewickelt, beidseitig eingebunden; stufenlos verstellbares Strahlrohr
- 1 Hinweisschild „Löschschauch“ 200 x 200 mm gemäß ÖNORM EN ISO 7010 F002, selbstklebend
- 1 Hinweisschild „Feuerlöscher“ 200 x 200 mm gemäß ÖNORM EN ISO 7010 F001, selbstklebend
- 1 Hinweisschild „Bedienungsanleitung“ gemäß TRVB 128, selbstklebend
- 1 Hinweisschild „Kein Trinkwasser“ gemäß TRVB 128, selbstklebend
- 1 Feuerlöscher ÖNORM EN 3, bis 6 kg Inhalt

Abmessungen

b 700 x h 1200 x t 180 mm

Nischenmaße

b 720 x h 1220 x t 190 mm

Fabrikat

BST

Modell

LEK180-MF-S30-SE (Beim Bestellen bitte die Wasseranschlusseite bekanntgeben.)

Lieferrachweis

BST Brandschutztechnik GmbH, Gewerbepark 32, 6068 Mils, Österreich
Telefon +43-5223-414 11, Telefax +43-5223-464 11
E-Mail info@bst.at, WWW <http://www.bst.at/>



Produktdatenblatt LK220-MF-S30-SE

Wandhydrant mit formstabilem Schlauch
zum Anschluss an Löschwasseranlage „nass“



Wandhydrant gemäß ÖNORM EN 671-1 bzw. TRVB 128, Aufputzschrank mit formbeständigem Druckschlauch zur Selbsthilfe.

LK220-MF-S30-SE
Aufputz, 30m 12kg
Österreich

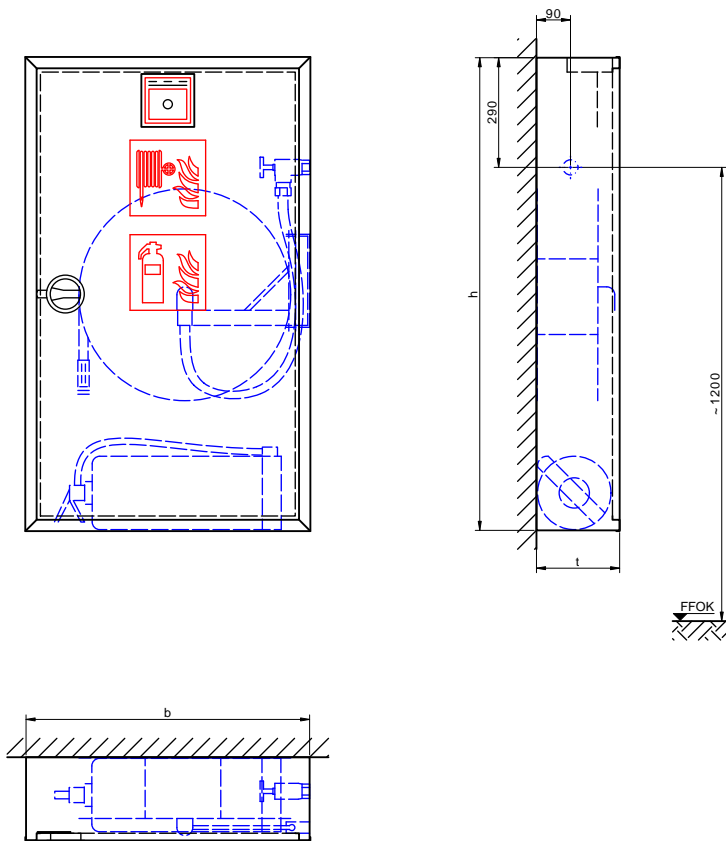

Modell	b	h	t
LK220-MF-S30-SE	750	1250	220

Technische Änderungen vorbehalten. Maße in mm. Abbildung 1:20. Ausschreibungstext umseitig.





Ausschreibungstext LK220-MF-S30-SE

Wandhydrant mit formstabilem Schlauch
zum Anschluss an Löschwasseranlage „nass“

Wandhydrant gemäß ÖNORM EN 671-1 bzw. TRVB 128

Aufputzschrank, mit Steg gesicherter Raum unten zum Einlegen eines Handfeuerlöschers, eingebaute Konsole und Türausschnitt für Handfeuermelder

Schrank

- **Wanne:** Stahlblech, Mindestmaterialstärke 1,25 mm, allseits gekantet und geschweißt, vier Montagebohrungen 11 mm in der Rückwand, je 5 cm von den Rändern
- **Türrahmen:** Stahlsonderprofil, Mindestmaterialstärke 2 mm, kaltgewalzt, verwindungsarm, mit dem Schrank verschweißt
- **Türe:** Stahlblech, Mindestmaterialstärke 1,25 mm, allseits gekantet, bündig im Rahmen liegend, angeschlagen mit Spezialscharnier, 180° öffnend
- **Türverschluss:** Multifunktionsdrehgriff
- **Korrosionsschutz:** Phosphatgrundierung rotbraun

Ausstattung

- 1 Schlauchanschlussventil gemäß DIN 14461-3 aus Messing, Eingang: R 1" AG, Abgang: R 1" AG, mit Rückflussverhinderer und Belüftungsventil als Sicherungskombination HD nach EN 1717
- 1 Selbsthilfe-Schlauchhaspel gemäß EN 671-1; CE-gekennzeichnet; RAL 3001 pulverbeschichtet; stabiler Tragarm, 90° ausschwenkbar, 180° drehbar; Verbindungsschlauch zum Anschlussventil mit eingebundenem Schlauchholländer 1" IG; 30 Meter formstabiler Druckschlauch, auf die Schlauchtrommel gewickelt, beidseitig eingebunden; stufenlos verstellbares Strahlrohr
- 1 Hinweisschild „Löschschlauch“ 200 x 200 mm gemäß ÖNORM EN ISO 7010 F002, selbstklebend
- 1 Hinweisschild „Feuerlöscher“ 200 x 200 mm gemäß ÖNORM EN ISO 7010 F001, selbstklebend
- 1 Hinweisschild „Bedienungsanleitung“ gemäß TRVB 128, selbstklebend
- 1 Hinweisschild „Kein Trinkwasser“ gemäß TRVB 128, selbstklebend
- 1 Feuerlöscher ÖNORM EN 3, bis 12 kg Inhalt

Abmessungen

b 750 x h 1250 x t 220 mm

Fabrikat

BST

Modell

LK220-MF-S30-SE (Beim Bestellen bitte die Wasseranschlusseite bekanntgeben.)

Liefernachweis

BST Brandschutztechnik GmbH, Gewerbepark 32, 6068 Mils, Österreich
Telefon +43-5223-414 11, Telefax +43-5223-464 11
E-Mail info@bst.at, WWW <http://www.bst.at/>



Produktdatenblatt LEK220-MF-S30-SE

Wandhydrant mit formstabilem Schlauch
zum Anschluss an Löschwasseranlage „nass“



Wandhydrant gemäß ÖNORM EN 671-1 bzw. TRVB 128, Unterputzschrank mit formbeständigem Druckschlauch zur Selbsthilfe.

LEK220-MF-S30-SE
Unterputz, 30m 12kg
Österreich

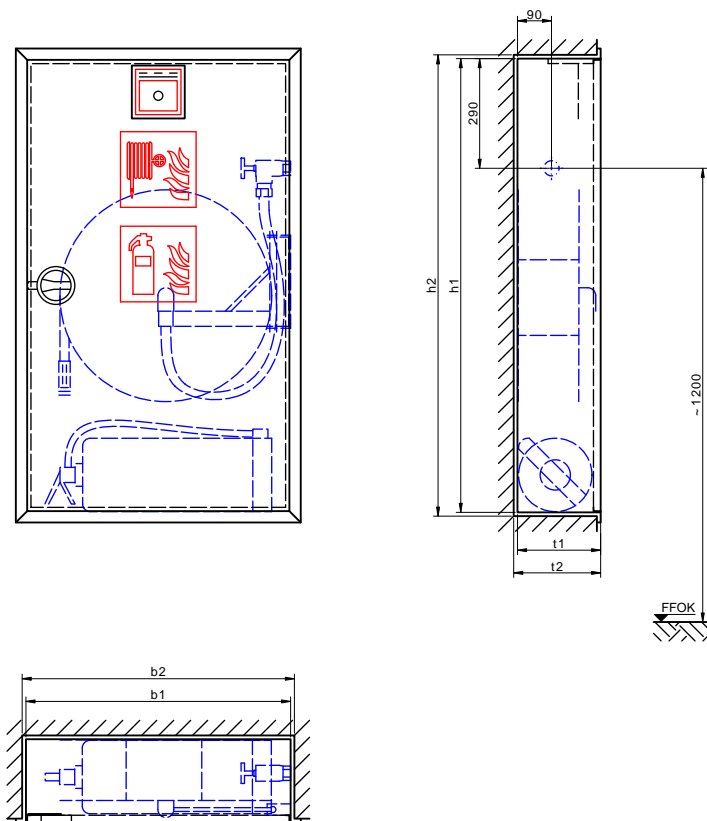

Modell	b1	h1	t1	b2	h2	t2
LEK220-MF-S30-SE	700	1200	220	720	1220	230

Technische Änderungen vorbehalten. Maße in mm. Abbildung 1:20. Ausschreibungstext umseitig.





Ausschreibungstext LEK220-MF-S30-SE

Wandhydrant mit formstabilem Schlauch
zum Anschluss an Löschwasseranlage „nass“

Wandhydrant gemäß ÖNORM EN 671-1 bzw. TRVB 128

Unterputzschrank, mit Steg gesicherter Raum unten zum Einlegen eines Handfeuerlöschers, eingebaute Konsole und Türausschnitt für Handfeuermelder

Schrank

- **Wanne:** Stahlblech, Mindestmaterialstärke 1,25 mm, allseits gekantet und geschweißt, vier Montagebohrungen 11 mm in der Rückwand, je 5 cm von den Rändern
- **Türrahmen:** Stahlsonderprofil, Mindestmaterialstärke 2 mm, kaltgewalzt, verwindungsarm, mit dem Schrank verschweißt, gleichzeitig als Putzleiste gefertigt
- **Türe:** Stahlblech, Mindestmaterialstärke 1,25 mm, allseits gekantet, bündig im Rahmen liegend, angeschlagen mit Spezialscharnier, 180° öffnend
- **Türverschluss:** Multifunktionsdrehgriff
- **Korrosionsschutz:** Phosphatgrundierung rotbraun

Ausstattung

- 1 Schlauchanschlussventil gemäß DIN 14461-3 aus Messing, Eingang: R 1" AG, Abgang: R 1" AG, mit Rückflussverhinderer und Belüftungsventil als Sicherungskombination HD nach EN 1717
- 1 Selbsthilfe-Schlauchhaspel gemäß EN 671-1; CE-gekennzeichnet; RAL 3001 pulverbeschichtet; stabiler Tragarm, 90° ausschwenkbar, 180° drehbar; Verbindungsschlauch zum Anschlussventil mit eingebundenem Schlauchholländer 1" IG; 30 Meter formstabiler Druckschlauch, auf die Schlauchtrommel gewickelt, beidseitig eingebunden; stufenlos verstellbares Strahlrohr
- 1 Hinweisschild „Löschschauch“ 200 x 200 mm gemäß ÖNORM EN ISO 7010 F002, selbstklebend
- 1 Hinweisschild „Feuerlöscher“ 200 x 200 mm gemäß ÖNORM EN ISO 7010 F001, selbstklebend
- 1 Hinweisschild „Bedienungsanleitung“ gemäß TRVB 128, selbstklebend
- 1 Hinweisschild „Kein Trinkwasser“ gemäß TRVB 128, selbstklebend
- 1 Feuerlöscher ÖNORM EN 3, bis 12 kg Inhalt

Abmessungen

b 700 x h 1200 x t 220 mm

Nischenmaße

b 720 x h 1220 x t 230 mm

Fabrikat

BST

Modell

LEK220-MF-S30-SE (Beim Bestellen bitte die Wasseranschlusseite bekanntgeben.)

Liefernachweis

BST Brandschutztechnik GmbH, Gewerbepark 32, 6068 Mils, Österreich
Telefon +43-5223-414 11, Telefax +43-5223-464 11
E-Mail info@bst.at, WWW <http://www.bst.at/>



Produktdatenblatt DK180-S30-SE

Wandhydrant mit formstabilem Schlauch
zum Anschluss an Löschwasseranlage „nass“



Wandhydrant gemäß ÖNORM EN 671-1 bzw. TRVB 128, Aufputzschrank mit formbeständigem Druckschlauch zur Selbsthilfe.

DK180-S30-SE
Aufputz, 30m 6kg
Österreich

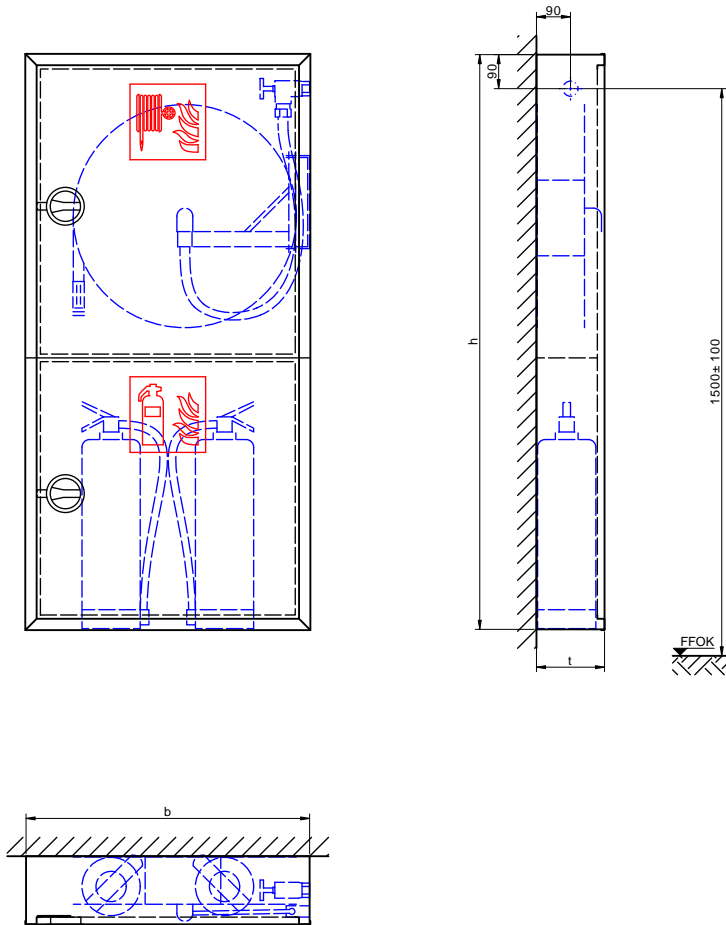

Modell	b	h	t
DK180-S30-SE	750	1520	180

Technische Änderungen vorbehalten. Maße in mm. Abbildung 1:20. Ausschreibungstext umseitig.





Ausschreibungstext DK180-S30-SE

Wandhydrant mit formstabilem Schlauch zum Anschluss an Löschwasseranlage „nass“

Wandhydrant gemäß ÖNORM EN 671-1 bzw. TRVB 128

Aufputzschrank, abgeschottetes Fach unten zum Einstellen von zwei Handfeuerlöschern

Schrank

- **Wanne:** Stahlblech, Mindestmaterialstärke 1,25 mm, allseits gekantet und geschweißt, vier Montagebohrungen 11 mm in der Rückwand, je 5 cm von den Rändern
- **Türrahmen:** Stahlsonderprofil, Mindestmaterialstärke 2 mm, kaltgewalzt, verwindungsarm, mit dem Schrank verschweißt
- **Türen:** Stahlblech, Mindestmaterialstärke 1,25 mm, allseits gekantet, bündig im Rahmen liegend, angeschlagen mit Spezialscharnieren, 180° öffnend
- **Türverschlüsse:** Multifunktionsdrehgriffe
- **Korrosionsschutz:** Phosphatgrundierung rotbraun

Ausstattung

- 1 Schlauchanschlussventil gemäß DIN 14461-3 aus Messing, Eingang: R 1" AG, Abgang: R 1" AG, mit Rückflussverhinderer und Belüftungsventil als Sicherungskombination HD nach EN 1717
- 1 Selbsthilfe-Schlauchhaspel gemäß EN 671-1; CE-gekennzeichnet; RAL 3001 pulverbeschichtet; stabiler Tragarm, 90° ausschwenkbar, 180° drehbar; Verbindungsschlauch zum Anschlussventil mit eingebundenem Schlauchholländer 1" IG; 30 Meter formstabiler Druckschlauch, auf die Schlauchtrommel gewickelt, beidseitig eingebunden; stufenlos verstellbares Strahlrohr
- 1 Hinweisschild „Löschschlauch“ 200 x 200 mm gemäß ÖNORM EN ISO 7010 F002, selbstklebend
- 1 Hinweisschild „Feuerlöscher“ 200 x 200 mm gemäß ÖNORM EN ISO 7010 F001, selbstklebend
- 1 Hinweisschild „Bedienungsanleitung“ gemäß TRVB 128, selbstklebend
- 1 Hinweisschild „Kein Trinkwasser“ gemäß TRVB 128, selbstklebend
- 2 Feuerlöscher ÖNORM EN 3, bis 6 kg Inhalt

Abmessungen

b 750 x h 1520 x t 180 mm

Fabrikat

BST

Modell

DK180-S30-SE (Beim Bestellen bitte die Wasseranschlussseite bekanntgeben.)

Liefernachweis

BST Brandschutztechnik GmbH, Gewerbepark 32, 6068 Mils, Österreich
Telefon +43-5223-414 11, Telefax +43-5223-464 11
E-Mail info@bst.at, WWW <http://www.bst.at/>



Produktdatenblatt DEK180-S30-SE

Wandhydrant mit formstabilem Schlauch
zum Anschluss an Löschwasseranlage „nass“



Wandhydrant gemäß ÖNORM EN 671-1 bzw. TRVB 128, Unterputzschrank mit formbeständigem Druckschlauch zur Selbsthilfe.

DEK180-S30-SE
Unterputz, 30m 6kg
Österreich

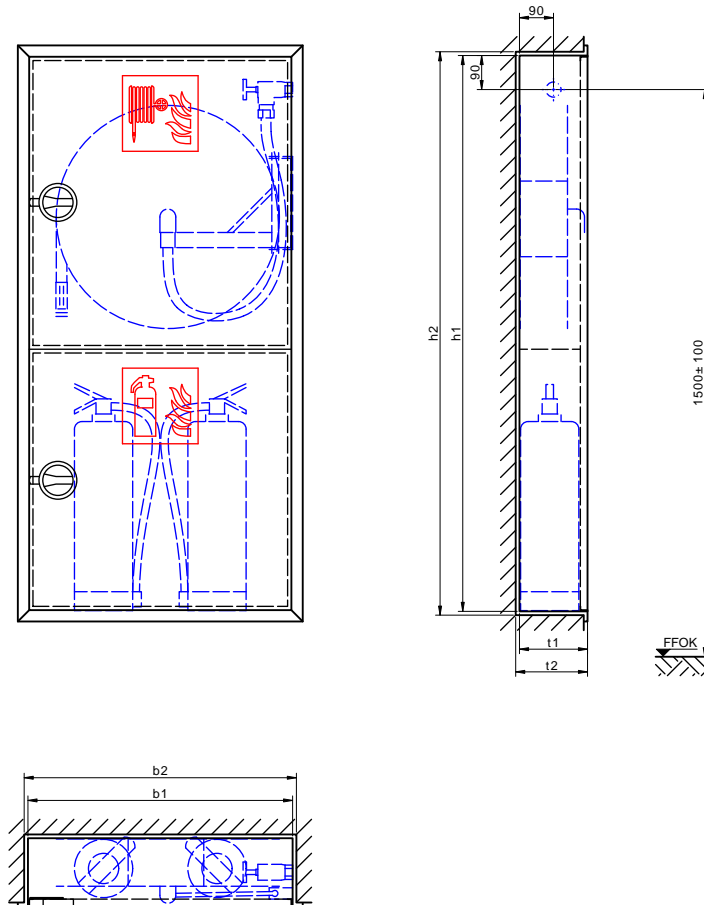

Modell	b1	h1	t1	b2	h2	t2
DEK180-S30-SE	700	1470	180	720	1490	190

Technische Änderungen vorbehalten. Maße in mm. Abbildung 1:20. Ausschreibungstext umseitig.





Ausschreibungstext DEK180-S30-SE

Wandhydrant mit formstabilem Schlauch zum Anschluss an Löschwasseranlage „nass“

Wandhydrant gemäß ÖNORM EN 671-1 bzw. TRVB 128

Unterputzschrank, abgeschottetes Fach unten zum Einstellen von zwei Handfeuerlöschern

Schrank

- **Wanne:** Stahlblech, Mindestmaterialstärke 1,25 mm, allseits gekantet und geschweißt, vier Montagebohrungen 11 mm in der Rückwand, je 5 cm von den Rändern
- **Türrahmen:** Stahlsonderprofil, Mindestmaterialstärke 2 mm, kaltgewalzt, verwindungsarm, mit dem Schrank verschweißt, gleichzeitig als Putzleiste gefertigt
- **Türen:** Stahlblech, Mindestmaterialstärke 1,25 mm, allseits gekantet, bündig im Rahmen liegend, angeschlagen mit Spezialscharnieren, 180° öffnend
- **Türverschlüsse:** Multifunktionsdrehgriffe
- **Korrosionsschutz:** Phosphatgrundierung rotbraun

Ausstattung

- 1 Schlauchanschlussventil gemäß DIN 14461-3 aus Messing, Eingang: R 1" AG, Abgang: R 1" AG, mit Rückflussverhinderer und Belüftungsventil als Sicherungskombination HD nach EN 1717
- 1 Selbsthilfe-Schlauchhaspel gemäß EN 671-1; CE-gekennzeichnet; RAL 3001 pulverbeschichtet; stabiler Tragarm, 90° ausschwenkbar, 180° drehbar; Verbindungsschlauch zum Anschlussventil mit eingebundenem Schlauchholländer 1" IG; 30 Meter formstabiler Druckschlauch, auf die Schlauchtrommel gewickelt, beidseitig eingebunden; stufenlos verstellbares Strahlrohr
- 1 Hinweisschild „Löschschlauch“ 200 x 200 mm gemäß ÖNORM EN ISO 7010 F002, selbstklebend
- 1 Hinweisschild „Feuerlöscher“ 200 x 200 mm gemäß ÖNORM EN ISO 7010 F001, selbstklebend
- 1 Hinweisschild „Bedienungsanleitung“ gemäß TRVB 128, selbstklebend
- 1 Hinweisschild „Kein Trinkwasser“ gemäß TRVB 128, selbstklebend
- 2 Feuerlöscher ÖNORM EN 3, bis 6 kg Inhalt

Abmessungen

b 700 x h 1470 x t 180 mm

Nischenmaße

b 720 x h 1490 x t 190 mm

Fabrikat

BST

Modell

DEK180-S30-SE (Beim Bestellen bitte die Wasseranschlussseite bekanntgeben.)

Liefernachweis

BST Brandschutztechnik GmbH, Gewerbepark 32, 6068 Mils, Österreich
Telefon +43-5223-414 11, Telefax +43-5223-464 11
E-Mail info@bst.at, WWW <http://www.bst.at/>



Produktdatenblatt DK220-S30-SE

Wandhydrant mit formstabilem Schlauch
zum Anschluss an Löschwasseranlage „nass“



Wandhydrant gemäß ÖNORM EN 671-1 bzw. TRVB 128, Aufputzschrank mit formbeständigem Druckschlauch zur Selbsthilfe.

DK220-S30-SE
Aufputz, 30m 12kg
Österreich

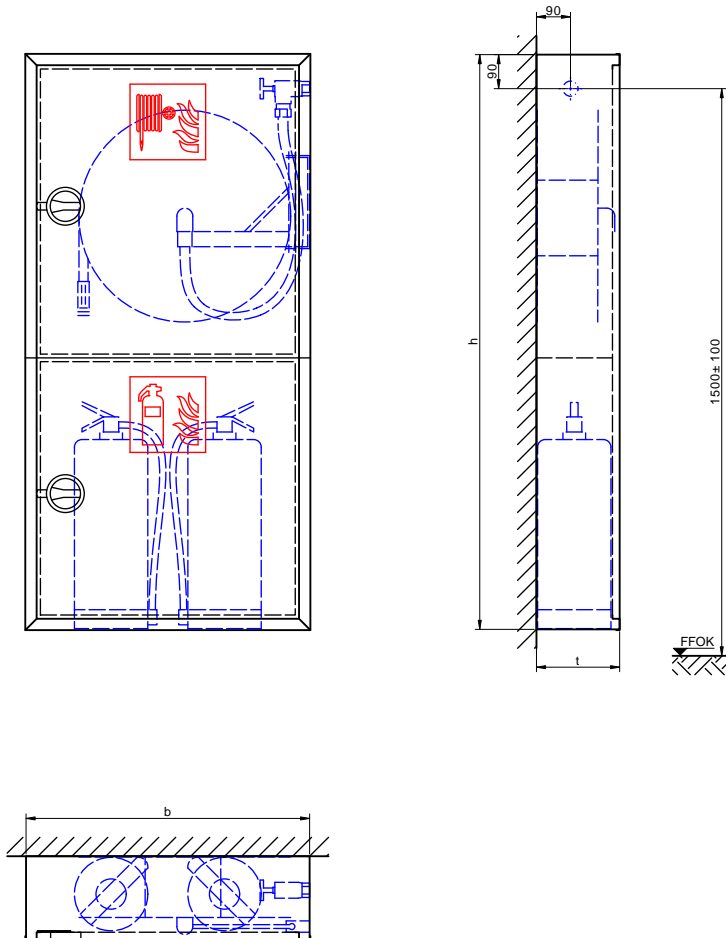

Modell	b	h	t
DK220-S30-SE	750	1520	220

Technische Änderungen vorbehalten. Maße in mm. Abbildung 1:20. Ausschreibungstext umseitig.



Wandhydrant gemäß ÖNORM EN 671-1 bzw. TRVB 128

Aufputzschrank, abgeschottetes Fach unten zum Einstellen von zwei Handfeuerlöschern

Schrank

- **Wanne:** Stahlblech, Mindestmaterialstärke 1,25 mm, allseits gekantet und geschweißt, vier Montagebohrungen 11 mm in der Rückwand, je 5 cm von den Rändern
- **Türrahmen:** Stahlsonderprofil, Mindestmaterialstärke 2 mm, kaltgewalzt, verwindungsarm, mit dem Schrank verschweißt
- **Türen:** Stahlblech, Mindestmaterialstärke 1,25 mm, allseits gekantet, bündig im Rahmen liegend, angeschlagen mit Spezialscharnieren, 180° öffnend
- **Türverschlüsse:** Multifunktionsdrehgriffe
- **Korrosionsschutz:** Phosphatgrundierung rotbraun

Ausstattung

- 1 Schlauchanschlussventil gemäß DIN 14461-3 aus Messing, Eingang: R 1" AG, Abgang: R 1" AG, mit Rückflussverhinderer und Belüftungsventil als Sicherungskombination HD nach EN 1717
- 1 Selbsthilfe-Schlauchhaspel gemäß EN 671-1; CE-gekennzeichnet; RAL 3001 pulverbeschichtet; stabiler Tragarm, 90° ausschwenkbar, 180° drehbar; Verbindungsschlauch zum Anschlussventil mit eingebundenem Schlauchholländer 1" IG; 30 Meter formstabiler Druckschlauch, auf die Schlauchtrommel gewickelt, beidseitig eingebunden; stufenlos verstellbares Strahlrohr
- 1 Hinweisschild „Löschschlauch“ 200 x 200 mm gemäß ÖNORM EN ISO 7010 F002, selbstklebend
- 1 Hinweisschild „Feuerlöscher“ 200 x 200 mm gemäß ÖNORM EN ISO 7010 F001, selbstklebend
- 1 Hinweisschild „Bedienungsanleitung“ gemäß TRVB 128, selbstklebend
- 1 Hinweisschild „Kein Trinkwasser“ gemäß TRVB 128, selbstklebend
- 2 Feuerlöscher ÖNORM EN 3, bis 12 kg Inhalt

Abmessungen

b 750 x h 1520 x t 220 mm

Fabrikat

BST

Modell

DK220-S30-SE (Beim Bestellen bitte die Wasseranschlussseite bekanntgeben.)

Liefernachweis

BST Brandschutztechnik GmbH, Gewerbepark 32, 6068 Mils, Österreich
Telefon +43-5223-414 11, Telefax +43-5223-464 11
E-Mail info@bst.at, WWW <http://www.bst.at/>



Produktdatenblatt DEK220-S30-SE

Wandhydrant mit formstabilem Schlauch
zum Anschluss an Löschwasseranlage „nass“



Wandhydrant gemäß ÖNORM EN 671-1 bzw. TRVB 128, Unterputzschrank mit formbeständigem Druckschlauch zur Selbsthilfe.

DEK220-S30-SE
Unterputz, 30m 12kg
Österreich

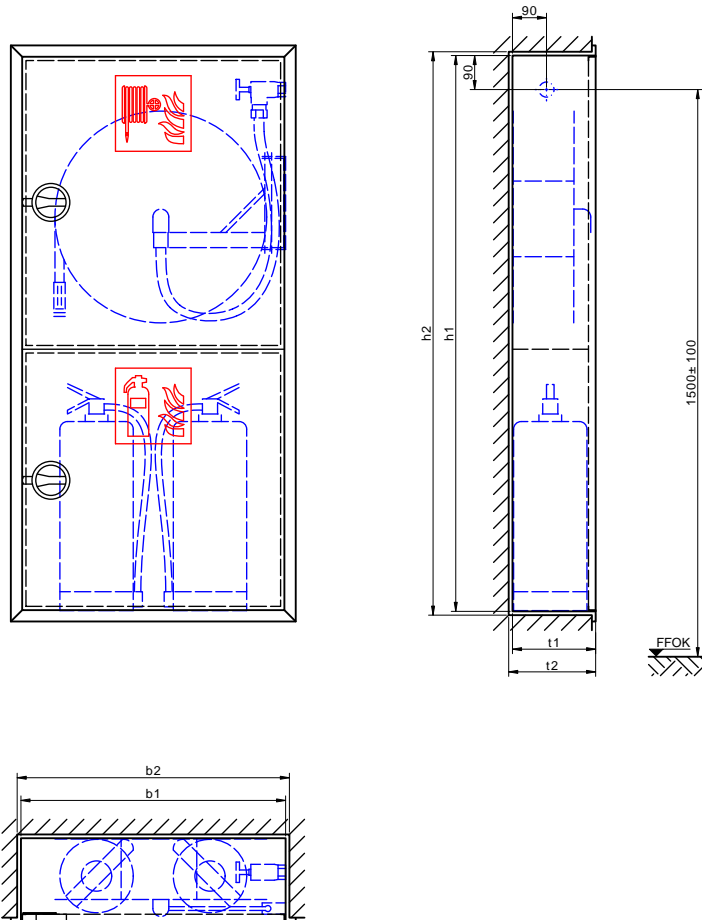

Modell	b1	h1	t1	b2	h2	t2
DEK220-S30-SE	700	1470	220	720	1490	230

Technische Änderungen vorbehalten. Maße in mm. Abbildung 1:20. Ausschreibungstext umseitig.



Wandhydrant gemäß ÖNORM EN 671-1 bzw. TRVB 128

Unterputzschrank, abgeschottetes Fach unten zum Einstellen von zwei Handfeuerlöschern

Schrank

- **Wanne:** Stahlblech, Mindestmaterialstärke 1,25 mm, allseits gekantet und geschweißt, vier Montagebohrungen 11 mm in der Rückwand, je 5 cm von den Rändern
- **Türrahmen:** Stahlsonderprofil, Mindestmaterialstärke 2 mm, kaltgewalzt, verwindungsarm, mit dem Schrank verschweißt, gleichzeitig als Putzleiste gefertigt
- **Türen:** Stahlblech, Mindestmaterialstärke 1,25 mm, allseits gekantet, bündig im Rahmen liegend, angeschlagen mit Spezialscharnieren, 180° öffnend
- **Türverschlüsse:** Multifunktionsdrehgriffe
- **Korrosionsschutz:** Phosphatgrundierung rotbraun

Ausstattung

- 1 Schlauchanschlussventil gemäß DIN 14461-3 aus Messing, Eingang: R 1" AG, Abgang: R 1" AG, mit Rückflussverhinderer und Belüftungsventil als Sicherungskombination HD nach EN 1717
- 1 Selbsthilfe-Schlauchhaspel gemäß EN 671-1; CE-gekennzeichnet; RAL 3001 pulverbeschichtet; stabiler Tragarm, 90° ausschwenkbar, 180° drehbar; Verbindungsschlauch zum Anschlussventil mit eingebundenem Schlauchholländer 1" IG; 30 Meter formstabiler Druckschlauch, auf die Schlauchtrommel gewickelt, beidseitig eingebunden; stufenlos verstellbares Strahlrohr
- 1 Hinweisschild „Löschschlauch“ 200 x 200 mm gemäß ÖNORM EN ISO 7010 F002, selbstklebend
- 1 Hinweisschild „Feuerlöscher“ 200 x 200 mm gemäß ÖNORM EN ISO 7010 F001, selbstklebend
- 1 Hinweisschild „Bedienungsanleitung“ gemäß TRVB 128, selbstklebend
- 1 Hinweisschild „Kein Trinkwasser“ gemäß TRVB 128, selbstklebend
- 2 Feuerlöscher ÖNORM EN 3, bis 12 kg Inhalt

Abmessungen

b 700 x h 1470 x t 220 mm

Nischenmaße

b 720 x h 1490 x t 230 mm

Fabrikat

BST

Modell

DEK220-S30-SE (Beim Bestellen bitte die Wasseranschlussseite bekanntgeben.)

Liefernachweis

BST Brandschutztechnik GmbH, Gewerbepark 32, 6068 Mils, Österreich
Telefon +43-5223-414 11, Telefax +43-5223-464 11
E-Mail info@bst.at, WWW <http://www.bst.at/>

