

Produktdatenblatt HS350-SG6-MS

Schutzschrank versperrbar
für Schläuche und Geräte



Schutzschrank, Standschrank zur Verwahrung von Schläuchen
und Geräten.

HS350-SG6-MS
Standschrank, SG-6

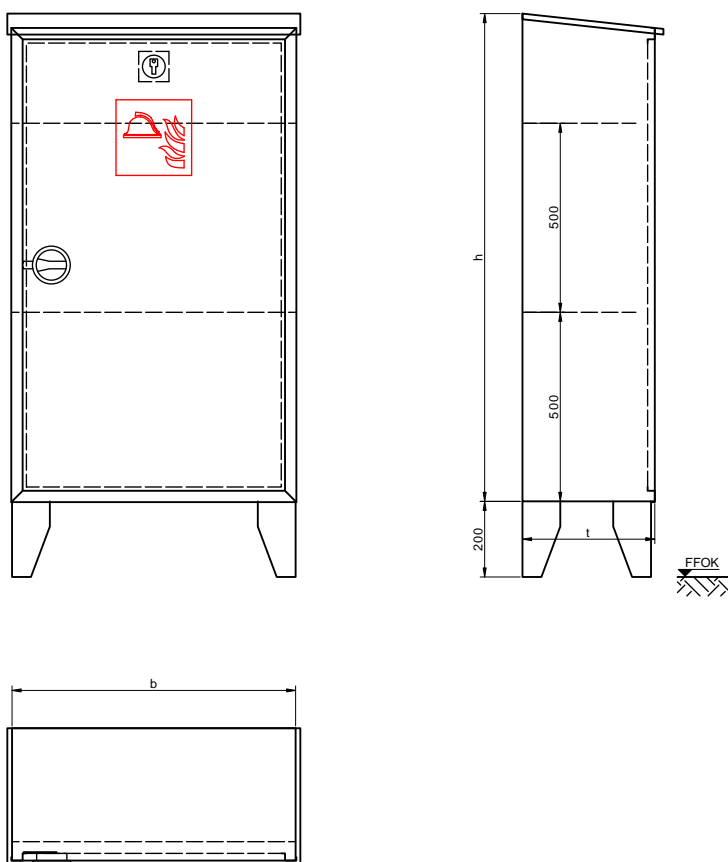

Modell	b	h	t
HS350-SG6-MS	750	1290	350

Technische Änderungen vorbehalten. Maße in mm. Abbildung 1:20. Ausschreibungstext umseitig.



Schutzschrank zur Verwahrung von Schläuchen und Geräten

Schrank auf Standfüßen, Pultdach an drei Seiten überstehend, Wasserabflussöffnungen im Schrankboden, Türausschnitt und Schlüsselfach

Schrank

- **Wanne:** Stahlblech verzinkt, Mindestmaterialstärke 1,25 mm, allseits gekantet und geschweißt
- **Türrahmen:** Stahlsonderprofil, Mindestmaterialstärke 2 mm, kaltgewalzt, verwindungsarm, mit dem Schrank verschweißt
- **Türe:** Stahlblech verzinkt, Mindestmaterialstärke 1,25 mm, allseits gekantet, bündig im Rahmen liegend, angeschlagen mit Spezialscharnier, 180° öffnend
- **Türverschluss:** Multifunktionsdrehgriff versperrbar
- **Standfüße:** Stahlblech verzinkt, Mindestmaterialstärke 3 mm
- **Korrosionsschutz:** Pulverbeschichtung rot RAL 3000 in Außenqualität

Ausstattung

2 Fachboden zur Ablage diverser Hilfsmittel

1 Hinweisschild „Mittel und Geräte zur Brandbekämpfung“ 200 x 200 mm gemäß ÖNORM EN ISO 7010 F004, selbstklebend

Abmessungen

b 750 x h 1290 x t 350 mm (Dach überstehend)

Fabrikat

BST

Modell

HS350-SG6-MS

Liefernachweis

BST Brandschutztechnik GmbH, Gewerbepark 32, 6068 Mils, Österreich
Telefon +43-5223-414 11, E-Mail info@bst.at, Web www.bst.at

