

Schlauchhaspel, schwenkbar

zur Selbsthilfe durch Brandentdecker
DN25 Wandhydrantenschlauch EN 694 PVC schwarz



Schlauchhaspel
STR-07-B

Schlauchhaspel komplett für Löschanlage nach TRVB 128 Ausführung 2

Bezeichnung	Abbildung
<p>Selbsthilfe-Schlauchhaspel EN 671-1 geprüft und CE-gekennzeichnet; RAL 3001 pulverbeschichtet; Tragarm 90° ausschwenkbar, Haspel 180° drehbar; formstabiler Druckschlauch gemäß EN 694, auf die Schlauchtrommel gewickelt, beidseitig eingebunden; stufenlos verstellbares Strahlrohr; Anschluss Storz-C</p> <p>Schlauchlänge: 30 m Schlauchdurchmesser: DN 25 / 1" Mundstückdurchmesser: 6 mm Mindestschrankmaße (BxHxT): 750 x 830 x 220 mm Abmessungen (DxT+U): 600 x 160 + 50 mm</p> <p>Bestellnummer: Alukupplung Messingkupplung Anschlussseite links: STR-07-B+AL:L STR-07-B+MS:L Anschlussseite rechts: STR-07-B+AL:R STR-07-B+MS:R</p>	

<p>Verbindungsschlauch DN 25 / 1" zum Anschlussventil mit eingebundener DIN Anschlusskupplung C gekrümmt, Aluminium (geschmiedetes Knaggenteil) bzw. Messing</p>	
--	--

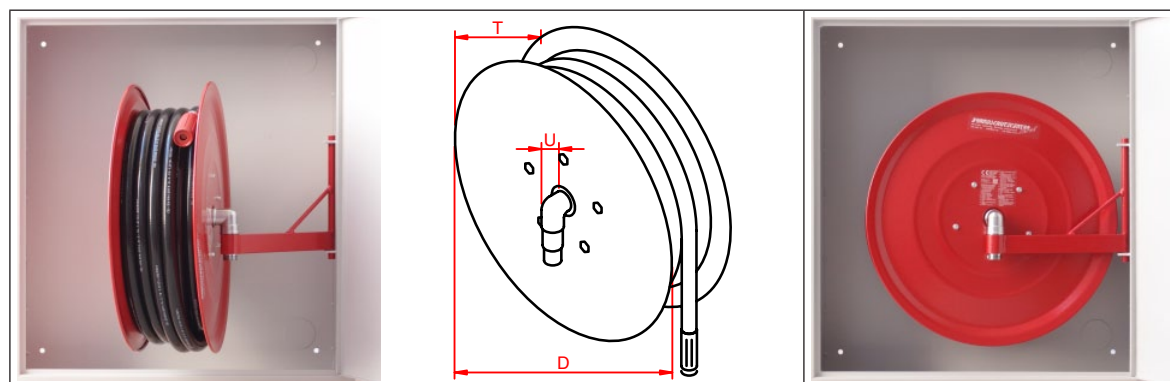

<p>Wandhalter für Schlauchhaspel, Montage an Seitenwand/Rückwand</p> <p>Wandhalter C (T x H): 65 x 250 mm Wandhalter D (T x H): 270 x 350 mm</p> <p>Siehe auch: www.bst.at/pdf/zubehoer/brandschutz/Wandhalter.pdf</p>	<p>Wandhalter C Wandhalter D</p>
--	---





Schlauchhaspel, schwenkbar

zur Selbsthilfe durch Brandentdecker
DN20 Wandhydrantenschlauch EN 694 PVC schwarz



Schlauchhaspel
STR-08-A

Schlauchhaspel komplett für Löschanlage nach TRVB 128 Ausführung 2

Bezeichnung	Abbildung
<p>Selbsthilfe-Schlauchhaspel EN 671-1 geprüft und CE-gekennzeichnet; RAL 3001 pulverbeschichtet; Tragarm 90° ausschwenkbar, Haspel 180° drehbar; formstabiler Druckschlauch gemäß EN 694, auf die Schlauchtrommel gewickelt, beidseitig eingebunden; stufenlos verstellbares Strahlrohr; Anschluss Storz-C</p> <p>Schlauchlänge: 30 m 40 m Schlauchdurchmesser: DN 20 / 3/4" Mundstückdurchmesser: 6 mm Mindestschrankmaße (BxHxT): 750 x 830 x 220 mm Abmessungen (D x T + U): 555 x 160 + 50 mm</p> <p>Bestellnummer: Anschlussseite links: STR-08-A+30:L STR-08-A+40:L Anschlussseite rechts: STR-08-A+30:R STR-08-A+40:R</p>	

<p>Verbindungsschlauch DN 25 / 1" zum Anschlussventil mit eingebundener DIN Anschlusskupplung C gekrümmt, Aluminium (geschmiedetes Knaggenteil) bzw. Messing</p>	
--	--

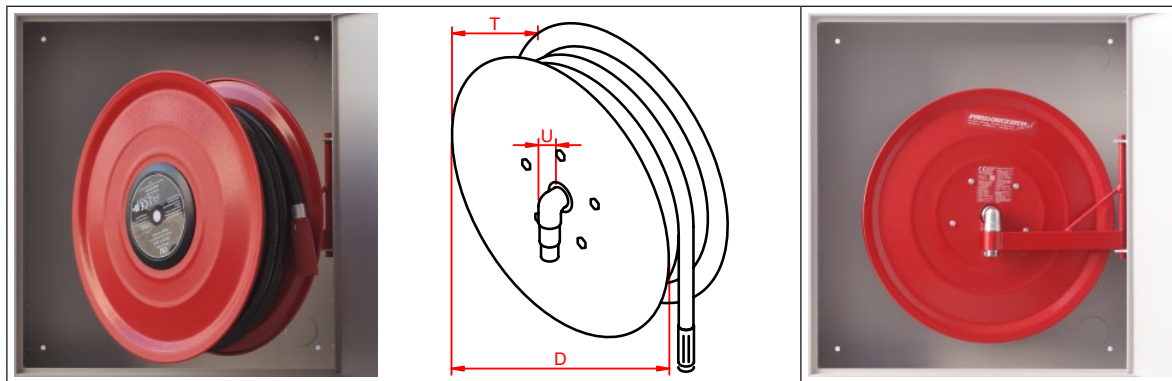

<p>Wandhalter für Schlauchhaspel, Montage an Seitenwand/Rückwand</p> <p>Wandhalter C (T x H): 65 x 250 mm Wandhalter D (T x H): 270 x 350 mm</p> <p>Siehe auch: www.bst.at/pdf/zubehoer/brandschutz/Wandhalter.pdf</p>	<p>Wandhalter C Wandhalter D</p>
--	---------------------------------------



